



IS0235-AB

# MP106TG/V

Centrale d'alarme  
télégestible

Manuel d'installation et  
de programmation



# SOMMAIRE

<b>1.0 COMPOSITION DU SYSTÈME.....</b>	<b>3</b>
1.1 Centrale MP106TG/V.....	4
1.2 Clavier déporté KP100D .....	4
1.3 Lecteur DK2000M .....	4
1.4 Extension entrées/sorties.....	4
1.5 Accessoires.....	4
<b>2.0 INSTALLATION/BRANCHEMENTS .....</b>	<b>5</b>
2.1 Ouverture / fermeture du boîtier.....	5
2.2 Installation murale.....	5
2.3 Description du bornier.....	6
2.4 Description des dispositifs .....	7
2.4.1 Description du clavier avec afficheur à cristaux liquides .....	7
2.4.2 Lecteur DK2000M .....	7
2.4.3 Branchement des périphériques .....	8
2.5 Entrées.....	9
2.5.1 Tableau de programmation des entrées .....	9
2.5.2 Connexion physique des zones .....	9
2.5.3 Prog. des entrées actives 24 h.....	10
2.5.4 Prog. des entrées intrusion .....	10
2.6 Sorties.....	11
2.6.1 Tableau de programmation des sorties .....	11
<b>3.0 GESTION DU SYSTÈME .....</b>	<b>11</b>
3.1 Paramètres par défaut .....	11
3.1.1 Codes d'accès par défaut.....	11
3.1.2 Prog. des entrées de la centrale .....	12
3.1.3 Prog. des entrées des extensions .....	12
3.1.4 Prog. des entrées des lecteurs.....	12
3.1.5 Paramètres par défaut du transmetteur .....	12
3.1.6 Entrées KP100D.....	13
3.1.7 Sorties .....	13
3.1.8 Divers .....	14
3.2 Codes d'accès .....	14
3.2.1 Modification des codes d'accès.....	14
3.2.2 Niveau d'accès selon le code.....	15
<b>4.0 KP100D - CLAVIER AVEC AFFICHEUR À CRISTAUX LIQUIDES .....</b>	<b>16</b>
4.1 Fonctions rapides.....	16
4.2 Menu Master .....	17
4.2.1 Consultation de l'historique .....	17
4.2.2 Programmation de l'heure .....	18
4.2.3 Programmation de la date .....	18
4.2.4 Habilitation des codes .....	18
4.2.5 Programmation des clés.....	19
4.2.6 Exclusion/Inclusion des zones .....	22
4.2.7 Test du système.....	23
4.2.8 Prog. des numéros de téléphone .....	23
4.3 Menu installateur.....	23
4.3.1 Programmation de la centrale .....	24
4.3.2 Programmation du transmetteur.....	32
<b>5.0 CARACTÉRISTIQUES TECHNIQUES.....</b>	<b>46</b>

# 1.0 COMPOSITION DU SYSTÈME

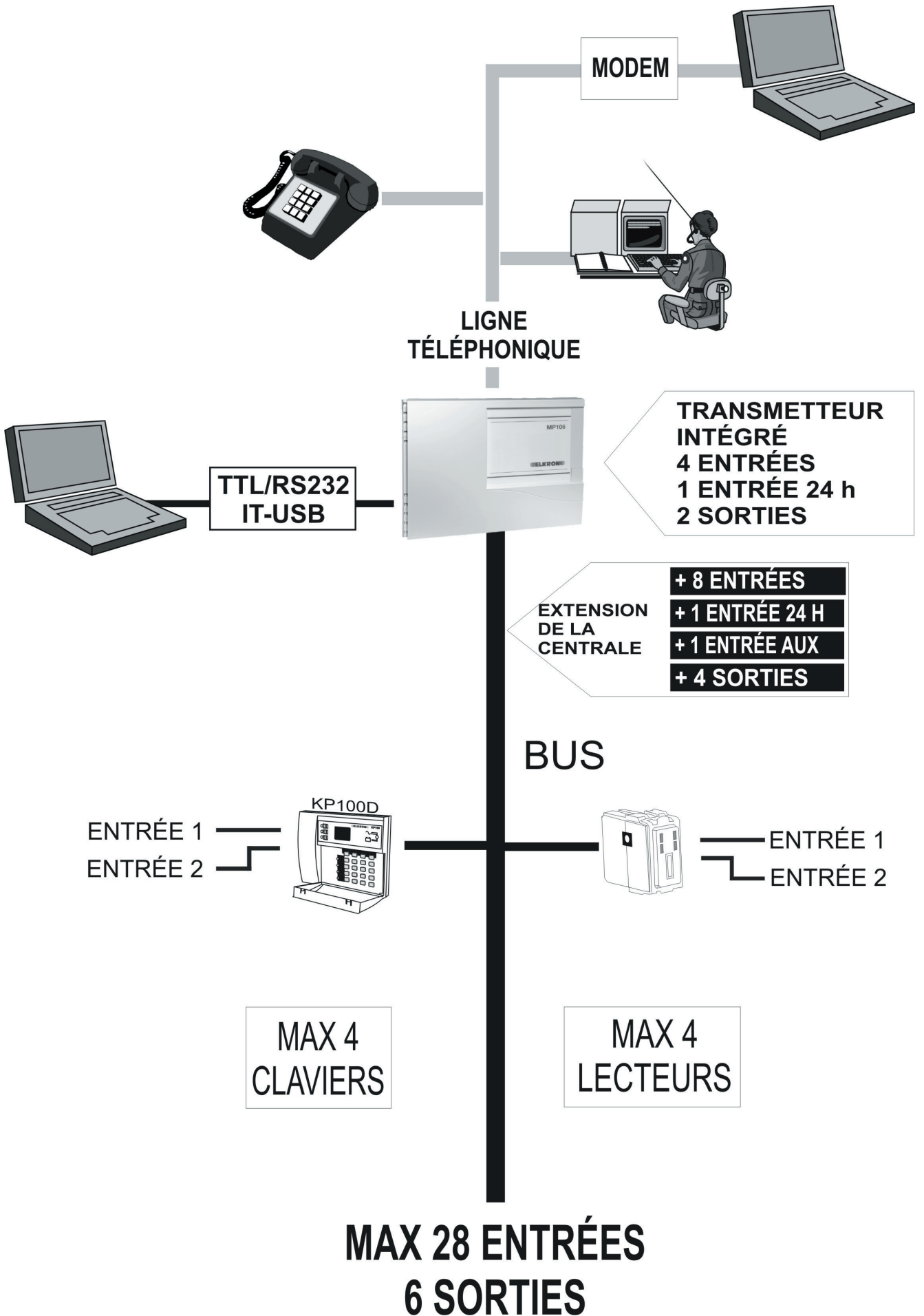

## 1.1 Centrale MP106TG/V

- Centrale filaire destinée aux installations de petites et moyennes dimensions dotée de 4 entrées programmables + 1 entrée tamper. Extensible jusqu'à 28 entrées + 1 entrée tamper + 1 entrée AUX.
- 2 sorties d'alarme programmables.
- Les entrées peuvent être réparties sur 3 secteurs.
- Possibilité de gérer jusqu'à 4 lecteurs, 4 claviers et une extension pour entrées/sorties au moyen d'une ligne série dédiée (4 conducteurs).
- 8 zones supplémentaires d'alarme + 1 entrée tamper + 1 entrée auxiliaire dans l'extension entrées qui peut être de type parallèle (EP100) ou série (ES100). L'extension est pourvue de 4 sorties électriques OPEN COLLECTOR.
- Les zones sont programmables comme : intrusion (instantanée, retardée, dernière sortie, gong), technique, incendie, panique silencieux, panique avec sirènes.
- Activation et désactivation par clavier déporté avec afficheur à cristaux liquides (avec affichage en clair des messages), clavier déporté à LED, clé électronique intégrée.
- Signalisation (par LED ou afficheur) de : alarme générale, panne, présence tension secteur, batterie faible, état de l'installation, alarme tamper, entrées ouvertes, entrées exclues.
- 9 codes d'accès sont disponibles : code MASTER, code installateur, code utilisateur 2, 3, 4, 5, 6, 7 et 8.
- 60 événements peuvent être mémorisés au total.
- Transmission des alarmes intégrée à la centrale par transmetteur à 6 numéros de téléphones (23 chiffres). Transmission numérique multi-protocole sur 8 canaux programmables.
- Programmable via clavier à LED KP106 et clavier avec afficheur à cristaux liquides KP100D.
- Programmable via PC local/déporté et logiciel FAST LINK.
- Fonctions programmables de blocage de la mise en marche en présence de zones ouvertes et exclusion automatique des zones.

## 1.2 Clavier déporté KP100D

- Clavier déporté branché sur ligne série dédiée; doté d'un afficheur à 16 caractères avec affichage en clair des messages et LED de signalisation. 2 entrées d'alarme NF à bord + tamper de protection automatique. Possibilité d'installer jusqu'à 4 claviers (au total parmi les deux modèles KP106 et KP100D).

## 1.3 Lecteur DK2000M

- Lecteur raccordable sur ligne série dédiée.
- Clé programmable sur laquelle est transféré un code généré aléatoirement par la centrale (plus de 4 milliards de combinaisons possibles). Le nombre de clés programmables avec le même code est donc illimité.
- La clé DK20 autorise la mise en marche totale ou partielle.
- Les lecteurs DK2000M sont pourvus de 2 entrées d'alarme supplémentaires (normalement fermées, avec repère sur le négatif)

## 1.4 Extension entrées/sorties

- **EP100** : extension de 8 entrées d'alarme. Elle autorise le branchement de détecteurs de façon classique (en parallèle). Les entrées des extensions parallèles sont programmables comme NF, équilibrage simple ou double.
- **ES100** : extension de 8 entrées d'alarme. Elle présente en sortie un BUS pour le branchement de modules d'interface (UR1Z) pouvant être logés à l'intérieur des détecteurs et capables de transmettre à la centrale les informations d'alarme et d'effraction pour chaque détecteur.
- Sont également disponibles, pour chaque extension, une entrée équilibrée de type 24 h, une entrée auxiliaire, un tamper de protection automatique et 4 sorties électriques librement programmables.
- L'extension se branche sur la ligne série de la centrale (1 extension max.).

## 1.5 Accessoires

- **MR02** : module à 2 relais pour sorties électriques TTL ou OPEN COLLECTOR NH/NL.
- **TTL RS232** : interface série de raccordement CENTRALE-PC.
- **IT-USB** : interface USB de raccordement CENTRALE-PC.

### IMPORTANT !!!!

**La connexion/déconnexion des accessoires doit être effectuée une fois que la centrale est complètement hors tension.**

## 2.0 INSTALLATION/BRANCHEMENTS

### 2.1 Ouverture / fermeture du boîtier

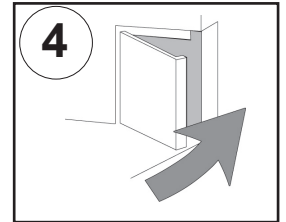
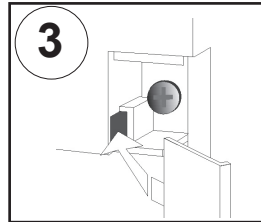
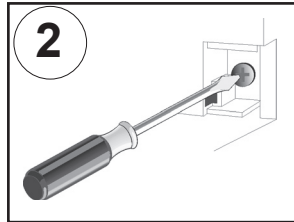
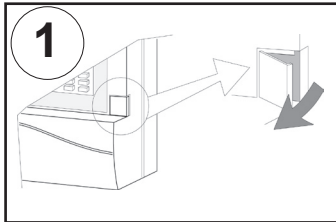

### 2.2 Installation murale

- Extraire la carte électronique des supports afin de manipuler uniquement le boîtier en plastique.
- Fixer le boîtier au mur en utilisant les aménagements prévus sur la partie arrière du boîtier.

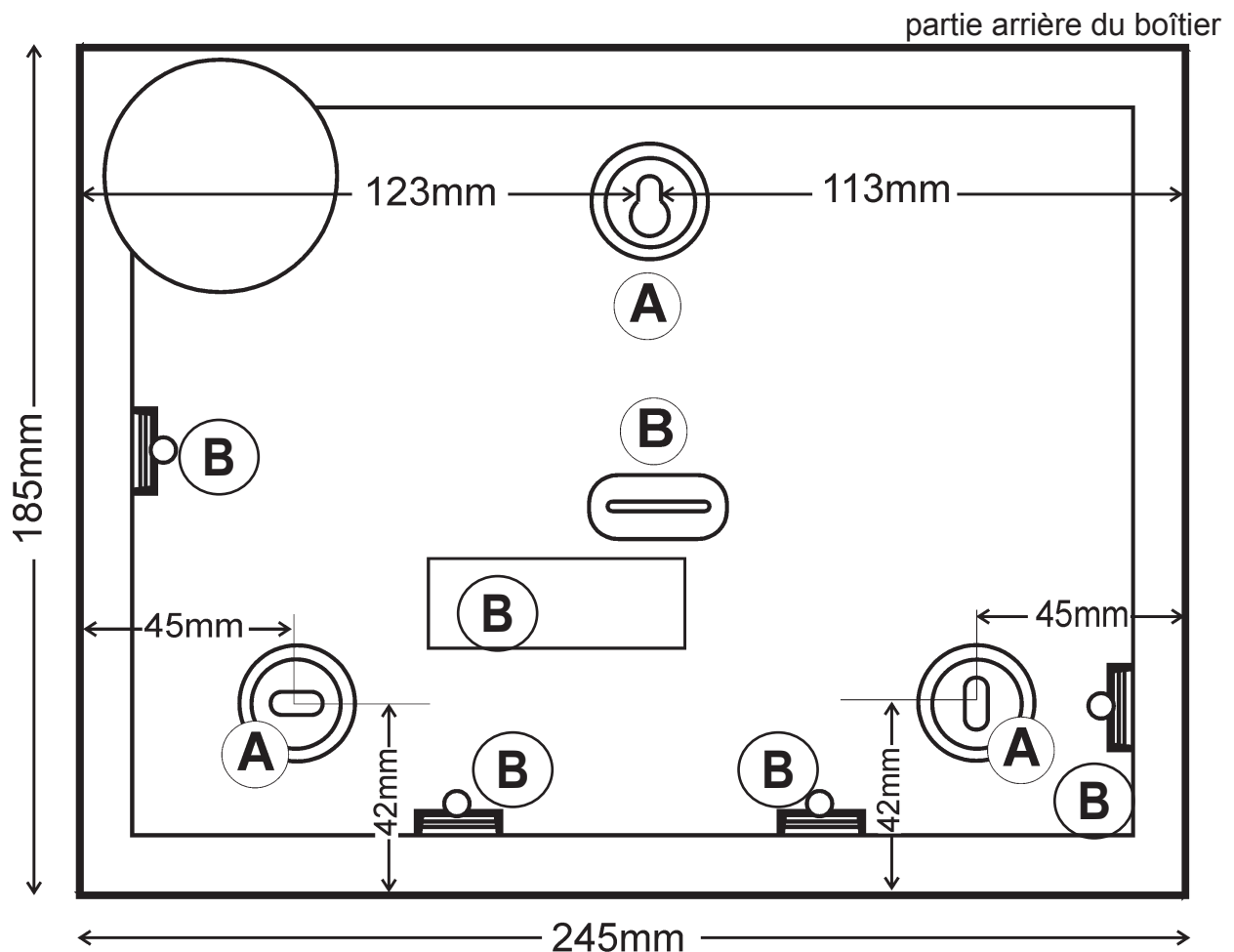

**A** TROUS POUR FIXATION MURALE

**B** AMÉNAGEMENTS/TROUS POUR PASSAGE DES CÂBLES

## 2.3 Description du bornier

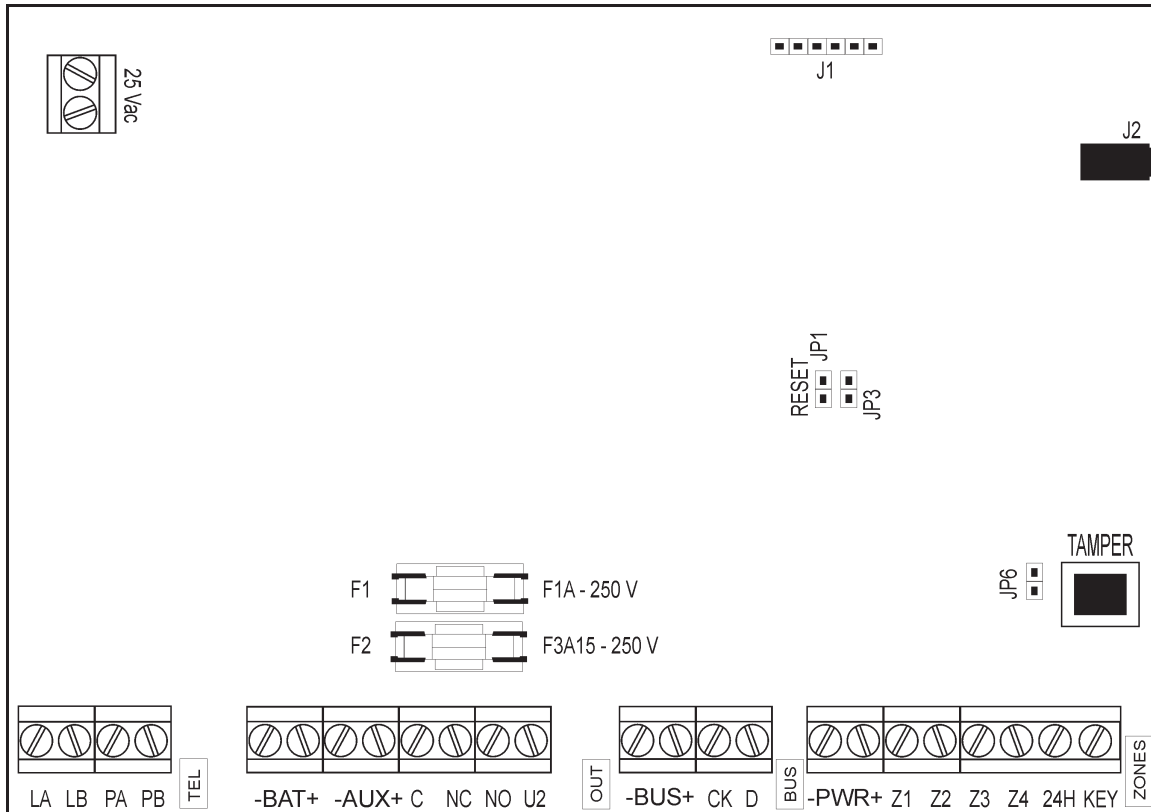

- LA/LB** Entrée ligne téléphonique
- PA/PB** Sortie ligne téléphonique
- BAT** Négatif batterie
- +BAT** Positif batterie
- AUX** Négatif alimentation sirène
- +AUX** Positif alimentation sirène
- C** |
- NO** |— Sortie relais 1, capacité max 1 A 24 Vcc
- NC** |
- U2** Sortie électrique OPEN COLLECTOR 2 (I max. 10 mA)
- BUS** Ligne série (alimentation)
- +BUS** Ligne série (alimentation)
- CK** Ligne série (synchronisme)
- D** Ligne série (données)
- PWR** Alimentation détecteurs
- +PWR** Alimentation détecteurs
- Z1** Zone 1: entrée programmable
- Z2** Zone 2: entrée programmable
- Z3** Zone 3: entrée programmable
- Z4** Zone 4: entrée programmable
- 24H** Entrée 24 h
- KEY** Clé mécanique (N.O. à négatif)
- F1** Fusible 1 A de protection +BUS et +PWR
- F2** Fusible 3A15 de protection +AUX
- J1** Connecteur pour branchement RS232
- J2** Connecteur pour microphone/auriculaire
- JP1** RÉINITIALISATION
- JP3** RÉINITIALISATION
- JP6** Exclusion tamper centrale

## 2.4 Description des dispositifs

### 2.4.1 Description du clavier avec afficheur à cristaux liquides

(voir également le manuel KP100D)

L'état des 3 secteurs du système d'alarme peut être visualisé :

LED ALLUMÉE – secteur activé  
LED ÉTEINTE = secteur désactivé

KP100D

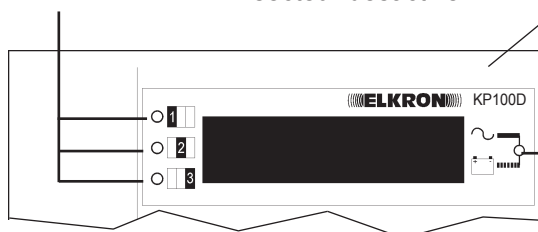

La présence de tension secteur et le niveau de la batterie peuvent être visualisés :

LED ÉTEINTE = tension secteur absente (230 V~)

LED ALLUMÉE FIXE = tension secteur présente (230 V~)

LED CLIGNOTANTE = Batterie insuffisante

Touches utilisées pour activer/désactiver le système. Elles sont également utilisées pour parcourir les menus de programmation.

Touches utilisées pour composer le code secret et pour sélectionner certaines fonctions des menus de programmation de la centrale d'alarme.

Ces LED clignotent pour indiquer qu'il y a des événements à visualiser. Voir paragraphe « Visualisation de l'état des entrées ».

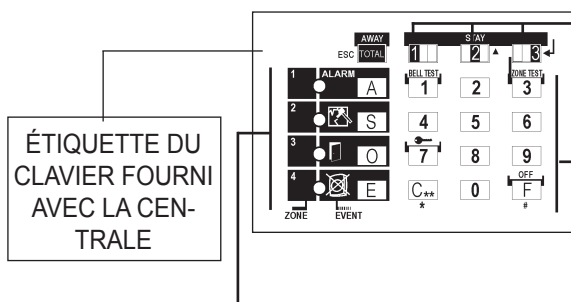

### 2.4.2 Lecteur DK2000M

ON = SECTEUR 1 ACTIVÉ  
OFF = SECTEUR 1 DÉSACTIVÉ

ON = SECTEUR 2 ACTIVÉ  
OFF = SECTEUR 2 DÉSACTIVÉ

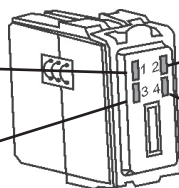

**ALLUMÉE** = alarmes mémorisées, batterie faible, absence de tension secteur, pannes du système, effraction.

**CLIGNOTANTE**

**LENTE** = durant la programmation des clés et pour signaler des entrées ouvertes. En cas de concomitance d'alarmes mémorisées, panne, etc. avec des entrées ouvertes, la LED clignote rapidement.

ON = SECTEUR 3 ACTIVÉ  
OFF = SECTEUR 3 DÉSACTIVÉ

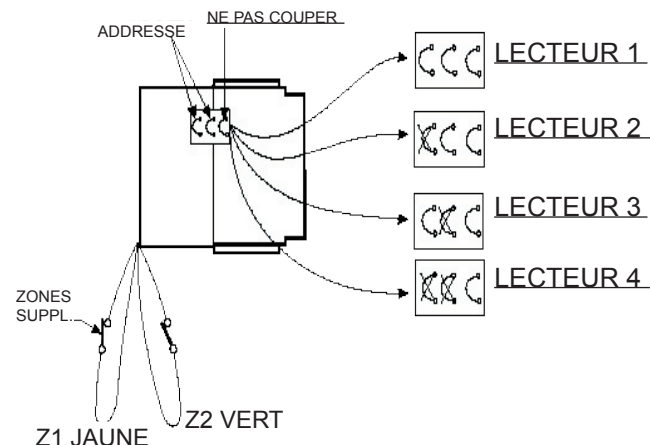

VISUALISATION DE L'AFFICHEUR		
	Z1	Z2
LECTEUR 1	A1	A2
LECTEUR 2	A3	A4
LECTEUR 3	A5	A6
LECTEUR 4	A7	A8

4 adresses (de 1 à 4) peuvent être attribuées à chaque lecteur. En fonction de l'adresse assignée, l'ouverture de la zone supplémentaire Z1 (fil jaune) ou Z2 (fil vert) sera identifiée sur l'afficheur des claviers comme indiqué dans le tableau. Pour les entrées supplémentaires, il est conseillé d'utiliser un câble de 0,22 mm<sup>2</sup> de section minimum et de 5 mètres de longueur maximum.

## 2.4.3 Branchement des périphériques

- En cas de branchement de plusieurs dispositifs sur la ligne BUS (par exemple, deux claviers), ceux-ci doivent être correctement adressés.
- À la première mise sous tension, le système acquiert automatiquement tous les dispositifs.
- En cas de perte de communication avec un dispositif branché en série (extension, lecteur, clavier), la centrale déclenche une alarme sabotage qui sera reprise à chaque activation totale ou partielle du système (c'est-à-dire, elle déclenchera une alarme sabotage à chaque activation).
- Pour éliminer un dispositif de la ligne série, il faut débrancher celle-ci du dispositif en question et réinitialiser la centrale. Pour ajouter un nouveau dispositif sur la ligne série, il faut brancher celle-ci au dispositif en question et réinitialiser la centrale.
- Court-circuiter un instant le cavalier JP1 pour réinitialiser la centrale.

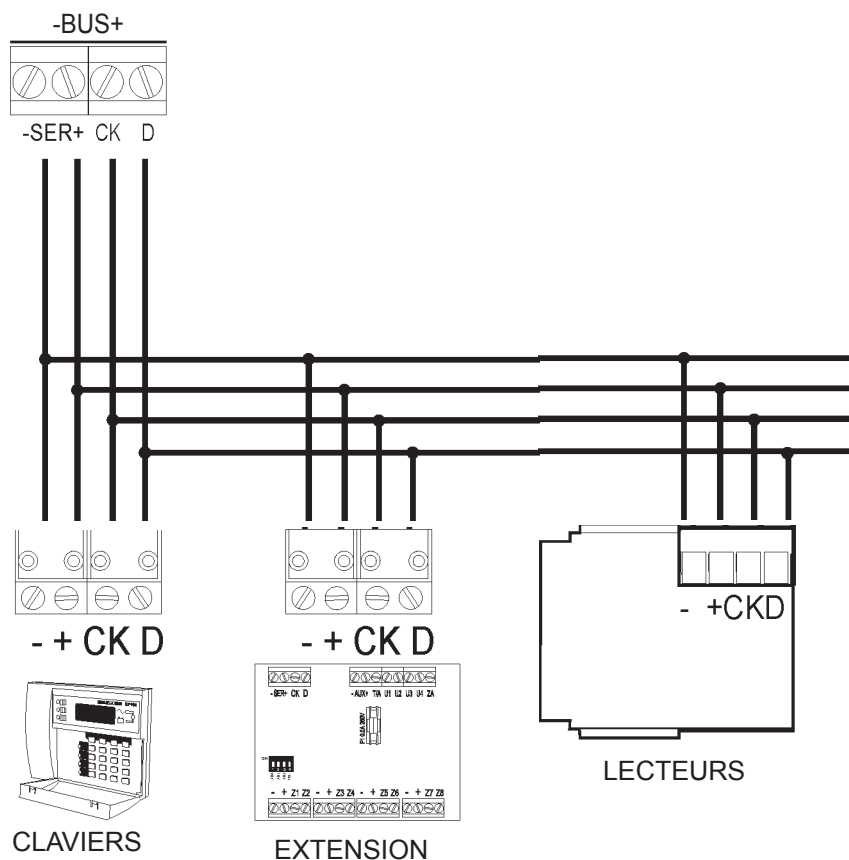



## 2.5 Entrées

### 2.5.1 Tableau de programmation des entrées

PROGRAMMABILITÉ	CENTRALE	EXTENSIONS	LECTEURS	CLAVIERS
<b>MODAL. DE BRANC. PHYSIQUE</b>				
NORMALEMENT FERMÉE	OUI	OUI	OUI	OUI
ÉQUILIBRAGE SIMPLE	OUI	OUI	NON	NON
DOUBLE ÉQUILIBRAGE	OUI	OUI	NON	NON
<b>ENTRÉES ACTIVES 24 H</b>				
PANIQUE AVEC SIRÈNES	OUI	OUI	OUI	OUI
PANIQUE SILENCIEUX	OUI	OUI	OUI	OUI
INCENDIE	OUI	OUI	OUI	OUI
TECHNIQUE	OUI	OUI	OUI	OUI
<b>ATTRIB. ENTRÉES INTRUSION</b>				
INSTANTANÉE	OUI	OUI	OUI	OUI
RETARDÉE	OUI	OUI	OUI	OUI
DERNIÈRE SORTIE	OUI	OUI	OUI	OUI
CARILLON GONG	OUI	OUI	OUI	OUI

### 2.5.2 Connexion physique des zones

Les entrées d'alarme à l'exception des entrées des lecteurs et des claviers sont toutes rapportées au positif et peuvent être programmées comme normalement fermées, équilibrage simple ou double. Le double équilibrage permet de brancher et de différencier sur la même zone les contacts d'alarme et le tamper du détecteur branché à celle-ci. Le choix entre équilibrage simple, double équilibrage ou NF est programmable sur chaque carte (centrale et extension) au moyen de commutateurs DIP. Pour de telles entrées, si on choisit la configuration de type NF, il est conseillé de fermer ces entrées au positif à l'aide d'une résistance fournie avec l'équipement afin d'éviter une consommation inutile de courant quand l'entrée est au repos. En fermant l'entrée directement au positif, on obtient une consommation moyenne de 21 mA (pour 8 entrées) ; en la fermant à l'aide d'une résistance, la consommation descend à environ 3,5 mA.

#### ATTENTION

Les entrées T/A (centrale et extension) doivent être toujours équilibrées indépendamment de la typologie de branchement choisie pour les entrées d'intrusion. La programmation des entrées sur double équilibrage permet de différencier les 2 événements d' « alarme zone » et « tamper zone » avec le même câble de retour à la centrale.

#### EXEMPLES DE BRANCHEMENT

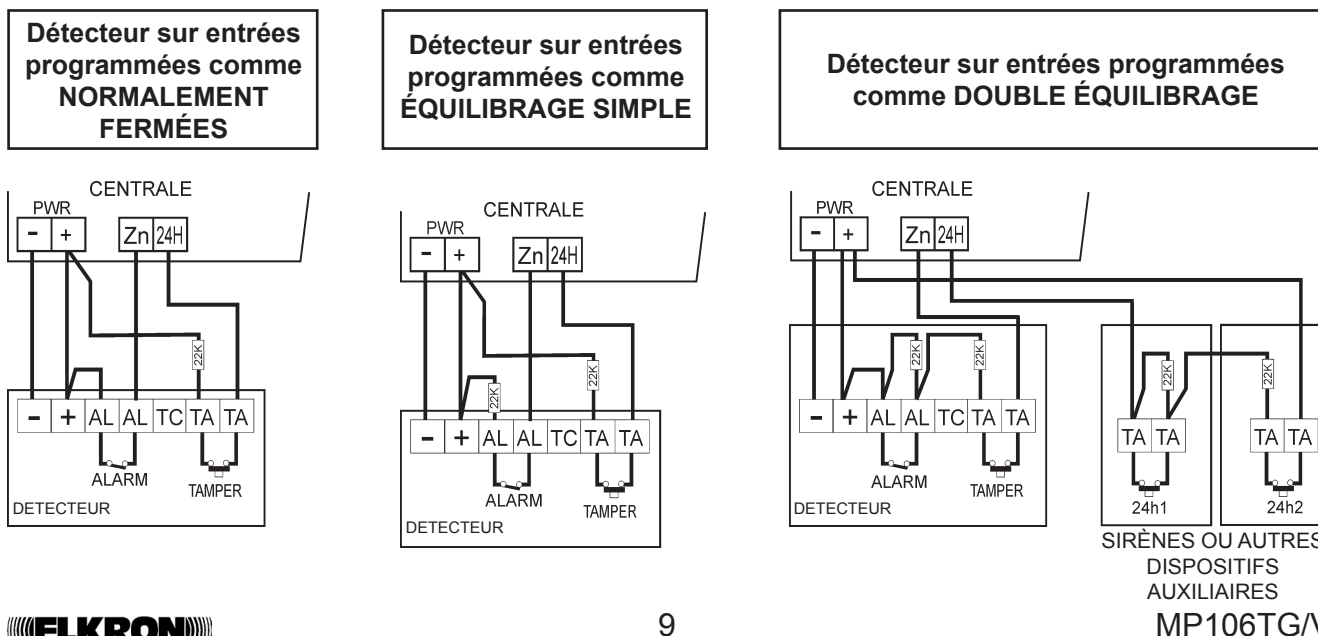

## 2.5.3 Programmabilité des entrées actives 24 h

- **Entrée de type TECHNIQUE**  
L'ouverture d'une de ces entrées activera la sortie programmée comme alarme technique pendant 1 minute et l'alarme téléphonique correspondante sera transmise.
- **Entrée de type INCENDIE**  
L'ouverture d'une de ces entrées activera la sortie programmée comme alarme incendie pendant 1 minute et le relais (si activé pour cette alarme), et l'alarme téléphonique correspondante sera transmise.
- **Entrée de type PANIQUE**  
Une entrée programmée comme panique silencieux (anti-cambriolage) activera la sortie électrique panique correspondante pendant 1 minute. Une entrée programmée comme panique avec sirènes (anti-agression) activera la sortie électrique panique et le relais d'alarme pendant 1 minute, et l'alarme téléphonique correspondante sera transmise.

## 2.5.4 Programmabilité des entrées intrusion

- **Entrées INSTANTANÉES (NF à + ou ÉQUIL. à +)**  
En cas d'ouverture, elles déclenchent une alarme immédiate si le secteur d'appartenance est activé.
- **Entrées RETARDÉES (NF à + ou ÉQUIL. à +)**  
Si elles sont ouvertes durant le retard de sortie, elles ne déclenchent pas d'alarme. Si elles persistent ou sont ouvertes après le retard de sortie, le temps d'entrée sera activé et, une fois de temps écoulé, si le système n'est pas mis sur OFF, une alarme sera déclenchée.
- **Entrées DERNIÈRE SORTIE**  
L'ouverture puis la fermeture d'une entrée DERNIÈRE SORTIE durant le retard de sortie, fixe ce temps à environ 5 secondes.

### ATTENTION :

Une entrée peut être programmée sur DERNIÈRE SORTIE seulement si programmée comme retardée. En modifiant la programmation d'une entrée de RETARDÉE à INSTANTANÉE, on perd automatiquement la fonction de DERNIÈRE SORTIE si programmée.

- **Entrées CARILLON/GONG**  
Une entrée d'intrusion programmée sur CARILLON/GONG activera la sortie correspondante à cette indication si le secteur d'appartenance est sur OFF. Au contraire, cela déclenchera l'alarme si le secteur d'appartenance est sur ON.

### EXEMPLE D'UTILISATION DES ENTRÉES DERNIÈRE SORTIE AVEC PARCOURS RETARDÉ

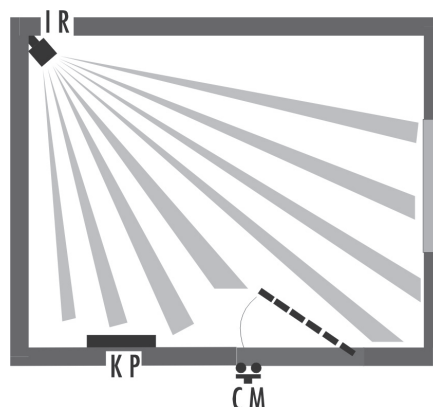

**CM = microcontact (entrée dernière sortie)**

**IR = infrarouge (entrée retardée)**

**KP = clavier déporté**

L'IR est branché à une entrée retardée, le CM à une entrée programmée DERNIÈRE SORTIE. En activant la centrale depuis le KP, la détection de l'IR n'est pas prise en compte, la prochaine ouverture ou fermeture du CM porte le retard de sortie à 5 secondes. Si un intrus entre par la fenêtre, cela déclenchera immédiatement l'alarme (même si l'IR est retardé). Par contre, s'il entre par la porte protégée par le microcontact CM, le retard d'entrée s'activera.

### EXEMPLE D'UTILISATION CARILLON/GONG

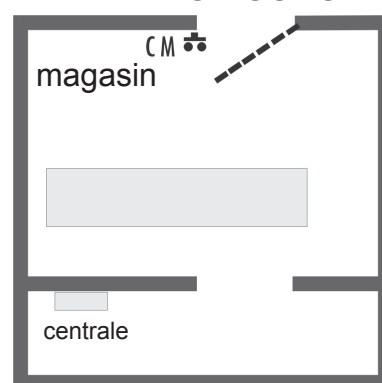

**CM = microcontact (entrée GONG)**  
Le CM est branché à une entrée programmée sur GONG. L'ouverture du CM, lorsque le système est désactivé, active la sortie U2 et fait sonner l'avertisseur sonore de la centrale et des claviers déportés pendant 5 secondes. L'ouverture du CM lorsque le système est activé déclenche l'alarme générale.

## 2.6 Sorties

### 2.6.1 Tableau de programmation des sorties

	U1 - RELAIS CENTRALE	U2 - CENTRALE	EXTENSION SORTIES
INTRUS	OUI	OUI	OUI
EFFRACTION	OUI	OUI	OUI
PANIQUE	NON	OUI	OUI
TECHNIQUE	NON	OUI	OUI
INCENDIE	OUI	OUI	OUI
CARILLON	NON	OUI	OUI
PANNE	NON	OUI	OUI
LPA	NON	OUI	OUI
TC	NON	OUI	OUI
RÉINITIALISATION	NON	OUI	OUI
BUZZER	NON	OUI	OUI
ÉTAT DU SYSTÈME	NON	OUI	OUI
NH/NL	OUI	OUI	OUI
OPEN IN	NON	OUI	OUI
LIGNE TÉL ST	NON	OUI	OUI

TC OR : la sortie fournira un négatif si tous les secteurs associés sont sur ON.

TC AND : la sortie fournira un négatif si au moins un des secteurs associés est sur ON.

## 3.0 GESTION DU SYSTÈME

### 3.1 Paramètres par défaut

Pour rétablir les paramètres par défaut du système, procéder comme suit :

- 1 – Fermer le cavalier JP3.
- 2 – Court-circuiter un instant le cavalier JP1 (RÉINITIALISATION).
- 3 – Attendre le double bip de l'avertisseur sonore confirmant l'opération.
- 4 – Ouvrir le cavalier JP3.

La RÉINITIALISATION SIMPLE (sans perte de la programmation) peut être effectuée en court-circuitant le cavalier JP1 (RÉINITIALISATION).

La commande de rétablissement des paramètres par défaut est appliquée indépendamment de l'état de la centrale.

#### ATTENTION :

En rétablissant les paramètres par défaut, les paramètres suivants NE SONT PAS perdus :

- numéros de téléphone et type (vocal, numérique, modem)
- associations des événements aux numéros de téléphone
- codes des clés et leurs associations
- date et heure

Une fois rétablis les paramètres par défaut, la centrale acquiert automatiquement l'état d'activation totale. Pour désactiver le système, il suffit d'introduire le code MASTER par défaut (0000) ou bien le code INSTALLATEUR par défaut (1111).

#### 3.1.1 Codes d'accès par défaut

UTILISATEUR 0 (INSTALLATORE):	0000	UTILISATEUR 5:	5555
UTILISATEUR 1 (MASTER):	1111	UTILISATEUR 6:	6666
UTILISATEUR 2:	2222	UTILISATEUR 7:	7777
UTILISATEUR 3:	3333	UTILISATEUR 8:	8888
UTILISATEUR 4:	4444		

### 3.1.2 Programmabilité des entrées centrale

FONCTIONS ENTRÉE	Z01	Z02	Z03	Z04
Intrusion instantanée	○	●	●	●
Intrusion retardée	●	○	○	○
Intrusion carillon	○	○	○	○
Intrusion dernière sortie	○	○	○	○
Panique silencieux	○	○	○	○
Panique avec sirènes	○	○	○	○
Technique	○	○	○	○
Incendie	○	○	○	○
Associée au secteur 1	●	○	○	●
Associée au secteur 2	○	●	○	●
Associée au secteur 3	○	○	●	●

### 3.1.3 Programmabilité des entrées des extensions

FONCTIONS ENTRÉE	Z11	Z12	Z13	Z14	Z15	Z16	Z17	Z18
Intrusion instantanée	○	●	●	●	●	●	●	●
Intrusion retardée	●	○	○	○	○	○	○	○
Intrusion carillon	○	○	○	○	○	○	○	○
Intrusion dernière sortie	○	○	○	○	○	○	○	○
Panique silencieux	○	○	○	○	○	○	○	○
Panique avec sirènes	○	○	○	○	○	○	○	○
Technique	○	○	○	○	○	○	○	○
Incendie	○	○	○	○	○	○	○	○
Associée au secteur 1	●	●	●	●	●	●	●	●
Associée au secteur 2	●	●	●	●	●	●	●	●
Associée au secteur 3	●	●	●	●	●	●	●	●

Le symbole ● indique la programmation par défaut de l'entrée.

Le symbole ○ indique que la zone peut être programmée.

L'espace en blanc indique que la zone ne peut pas être programmée

### 3.1.4 Programmabilité des entrées des lecteurs

	LECTEUR 1		LECTEUR 2		LECTEUR 3		LECTEUR 4	
	ZA1	ZA2	ZA3	ZA4	ZA5	ZA6	ZA7	ZA8
Intrusion instantanée	○	●	●	●	●	●	●	●
Intrusion retardée	●	○	○	○	○	○	○	○
Intrusion carillon	○	○	○	○	○	○	○	○
Intrusion dernière sortie	○	○	○	○	○	○	○	○
Panique silencieux	○	○	○	○	○	○	○	○
Panique avec sirènes	○	○	○	○	○	○	○	○
Technique	○	○	○	○	○	○	○	○
Incendie	○	○	○	○	○	○	○	○
Associée au secteur 1	●	●	○	○	○	○	●	●
Associée au secteur 2	○	○	●	●	○	○	●	●
Associée au secteur 3	○	○	○	○	●	●	●	●

#### SYMBOLES DU TABLEAU

Le symbole ● indique la programmation par défaut de l'entrée.

Le symbole ○ indique que la zone peut être programmée.

L'espace en blanc indique que la zone ne peut pas être programmée

### 3.1.5 Paramètres par défaut du transmetteur

	PAR DÉFAUT	PROGRAMMABILITÉ
Répondeur	Désactivé	de 3 à 15 sonneries
Sélection téléphonique	DTMF	DTMF/Impulsive
Contrôle tonalités	Désactivé	Désactivé/Activé
Contrôle réponse	Désactivé	Désactivé/Activé
Protocole	IDP	IDP/ADF/S1400/141910/141820/231820/231840/SIA
Saut répondeur	Activé	Activé/Désactivé
Activation transmetteur	OR secteurs	AND/OR secteurs
Type de zone	NF	Normalement fermé (NF) / Équilibrage simple (ES) / Double équilibrage (DE)

### 3.1.6 Entrées KP100D

ENTRÉES CLAVIERS	LECTEUR 1		LECTEUR 2		LECTEUR 3		LECTEUR 4	
	ZB1	ZB2	ZB3	ZB4	ZB5	ZB6	ZB7	ZB8
Intrusion instantanée	○	●	●	●	●	●	●	●
Intrusion retardée	●	○	○	○	○	○	○	○
Intrusion carillon	○	○	○	○	○	○	○	○
Intrusion dernière sortie	○	○	○	○	○	○	○	○
Panique silencieux	○	○	○	○	○	○	○	○
Panique avec sirènes	○	○	○	○	○	○	○	○
Technique	○	○	○	○	○	○	○	○
Incendie	○	○	○	○	○	○	○	○
Associée au secteur 1	●	●	○	○	○	○	●	●
Associée au secteur 2	○	○	●	●	○	○	●	●
Associée au secteur 3	○	○	○	○	●	●	●	●

#### SYMBOLES DU TABLEAU

Le symbole ● indique la programmation par défaut de l'entrée.

Le symbole ○ indique que la zone peut être programmée.

L'espace en blanc indique que la zone ne peut pas être programmée

### 3.1.7 Sorties

CONFIG. SORTIES	SORTIES CENTRALE		SORTIES EXTENSION				SORTIE LPA
	U01	U02	U11	U12	U13	U14	
Alarme intrusion	●	○	○	○	○	○	●
Effraction	○	●	○	○	○	○	●
Alarme Panique	○	○	○	○	○	○	○
Alarme technique	○	○	○	○	○	○	○
Alarme incendie		○	○	○	○	○	○
CARILLON		○	○	○	○	○	●
Sortie panne		○	○	○	○	○	●
Sortie LPA		○	●	○	○	○	
Etat TC1		○	○	●	○	○	
Etat TC2		○	○	○	●	○	
Etat TC3		○	○	○	○	●	
OR de TC1, TC2, TC3		○	○	○	○	○	
AND de TC1, TC2, TC3		○	○	○	○	○	
Sortie Réinitialisation		○	○	○	○	○	
Pilotage avertisseur sonore		○	○	○	○	○	
État du système		○					
Entrées ouvertes		○	○	○	○	○	
État de la ligne téléphonique		○	○	○	○	○	
Niveau NH/NL	○	○	○	○	○	○	

### 3.1.8 Divers

	PAR DÉFAUT	PROGRAMMABILITÉ
Temps d'entrée	20 secondes	De 0 à 90 secondes
Temps de sortie	Tempo di entrata + 10 s	Non programmable
Temps d'alarme	1 minute	De 30 secondes à 9 minutes
Compt. des alarmes	0	De 0 à 9
Pré-alarme	Activée	Désactivée/activée
Clé mécanique	Impulsive	À niveau ou impulsive
Appel cyclique	Désactivé	Désactivé par intervalles de 1 heure à 7 jours
Blocage lect/auto	0	Blocage, Exclusion automatique
T absence de courant secteur	1 heure	De 0 à 4 heures

## 3.2 Codes d'accès

- La centrale MP106TG/V peut gérer jusqu'à 9 codes d'accès : pour chaque code, le premier chiffre (fixe) est un préfixe qui identifie l'opérateur, tandis que les autres représentent le code qui peut être modifié par l'utilisateur. Chaque code peut avoir une longueur variable de 3 chiffres (préfixe opérateur compris) à 7 chiffres (préfixe opérateur compris). En cas d'utilisation du logiciel FAST LINK, un code de 6 chiffres doit être utilisé (préfixe opérateur compris).

CODES D'ACCÈS	VALEURS PAR DÉFAUT	PROGRAMMABILITÉ
UTILISATEUR 0 (INSTALLATEUR)	0 000	0 xxxxxx
UTILISATEUR 1 (MASTER)	1 111	1 xxxxxx
UTILISATEUR 2	2 222	2 xxxxxx
UTILISATEUR 3	3 333	3 xxxxxx
UTILISATEUR 4	4 444	4 xxxxxx
UTILISATEUR 5	5 555	5 xxxxxx
UTILISATEUR 6	6 666	6 xxxxxx
UTILISATEUR 7	7 777	7 xxxxxx
UTILISATEUR 8	8 888	8 xxxxxx

- Une fois introduit le code correct et activé, l'avertisseur sonore émet un double bip ; dans le cas contraire, un bip d'erreur long est émis. Le code utilisateur principal est toujours activé ; il est cependant nécessaire d'activer les autres codes.
- Les codes 0, 1 sont associés aux 3 secteurs et cette association ne peut pas être modifiée. Par défaut, les codes 2, 3, 4, 5, 6, 7 et 8 ne sont associés à aucun secteur et sont donc désactivés.
- Chaque procédure d'affichage-inclusion-exclusion, une fois activée, déclenche un temps limite de 1 minute (lequel est remis à zéro à chaque pression de la touche). Si le temps limite se termine, on quitte automatiquement la procédure sans sauvegarder les modifications apportées.

### 3.2.1 Modification des codes d'accès

Chaque utilisateur peut changer librement son code, en retenant que le premier chiffre du code identifie le niveau d'accès de l'utilisateur.

Par exemple : 0----- pour l'installateur, 1----- pour le Master, 2-----pour l'utilisateur n° 2 etc., 8----- pour l'utilisateur n° 8.

- A) Saisir le code utilisateur que l'on souhaite modifier (le code doit être activé) ;
- B) Appuyer sur la touche [C\*\*] ;
- C) Saisir le nouveau code et appuyer sur [ENTER] ;
- D) Saisir le nouveau code encore une fois et appuyer de nouveau sur [ENTER] ;

Si le nouveau code saisi au point « D » est identique au code saisi au point « C », il sera accepté par le système et remplacera l'ancien code (saisi au point « A »). L'avertisseur sonore émettra un double bip pour confirmer le succès de l'opération.

## 3.2.2 Niveau d'accès selon le code

- Le tableau suivant répertorie les opérations que chacun des utilisateurs peut accomplir. Chaque utilisateur est identifié par un chiffre de 1 à 8 :

0 INSTALLATEUR

1 MASTER

2 UTILISATEUR 2

3 UTILISATEUR 3

4 UTILISATEUR 4

5 UTILISATEUR 5

6 UTILISATEUR 6

7 UTILISATEUR 7

8 UTILISATEUR 8

0	1	2	3	4	5	6	7	8	Opérations autorisées
x	x	x	x	x	x	x	x	x	Visualisation des alarmes mémorisées
x	x	x	x	x	x	x	x	x	Visualisation des effractions mémorisées
x	x	x	x	x	x	x	x	x	Visualisation entrée sortie
x	x	x	x	x	x	x	x	x	Visualisation horloge
x	x	x	x	x	x	x	x	x	Modification du code d'accès
x	x	x	x	x	x	x	x	x	Activation/désactivation
x	x	x	x	x	x	x	x	x	Activation rapide (code abrégé)
x	x	x	x	x	x	x	x	x	Alarme anti-agression (ouverture centrale)
x	x								Exclusion/Inclusion des zones
x	x								Walk test
x	x								Modification de l'horloge
x	x								Programmation des clés
x									Activation des codes d'accès
x									Modification des paramètres du système
x									Programmation des entrées
x									Associations entrées/secteurs
x									Associations lecteurs/secteurs
x									Programmation des paramètres LPA
x									Programmation des sorties
x									Temps d'entrée
x									Temps d'alarme
x									Comptage des alarmes
x	x								Lecture du fichier historique (KP100D)
x									Suppression du fichier historique
x									Pré-alarme on/off
x									Modalité clé mécanique
x									Modification des paramètres du transm.
x									Prog. du code de télésurveillance
x									Prog. du code de téléassistance
x	x								Prog. du num. de tél.
x									Appel de test
x									Visualisation du résultat des appels
x									Association évènement/canal
x									Association évènement/numéro
x									Prog. des options de la ligne téléphon.
x									Choix du protocole numérique
x									Prog. du temps limite d'appel cyclique
x									Prog. du retard de l'alarme téléphonique
x									Prog. de la priorité des évènements
x									Prog. du nombre de sonneries appel/réponse
x									Prog. des codes d'évènements (prot. num.)

Ces opérations ne requièrent pas l'introduction d'un code particulier.

Ces opérations requièrent l'introduction d'un code particulier.

# 4.0 KP100D - CLAVIER LCD

## 4.1 Fonctions rapides

Options disponibles sans saisie de code.

Accès à l'aide de la touche  (Enter), défilement avec  et 

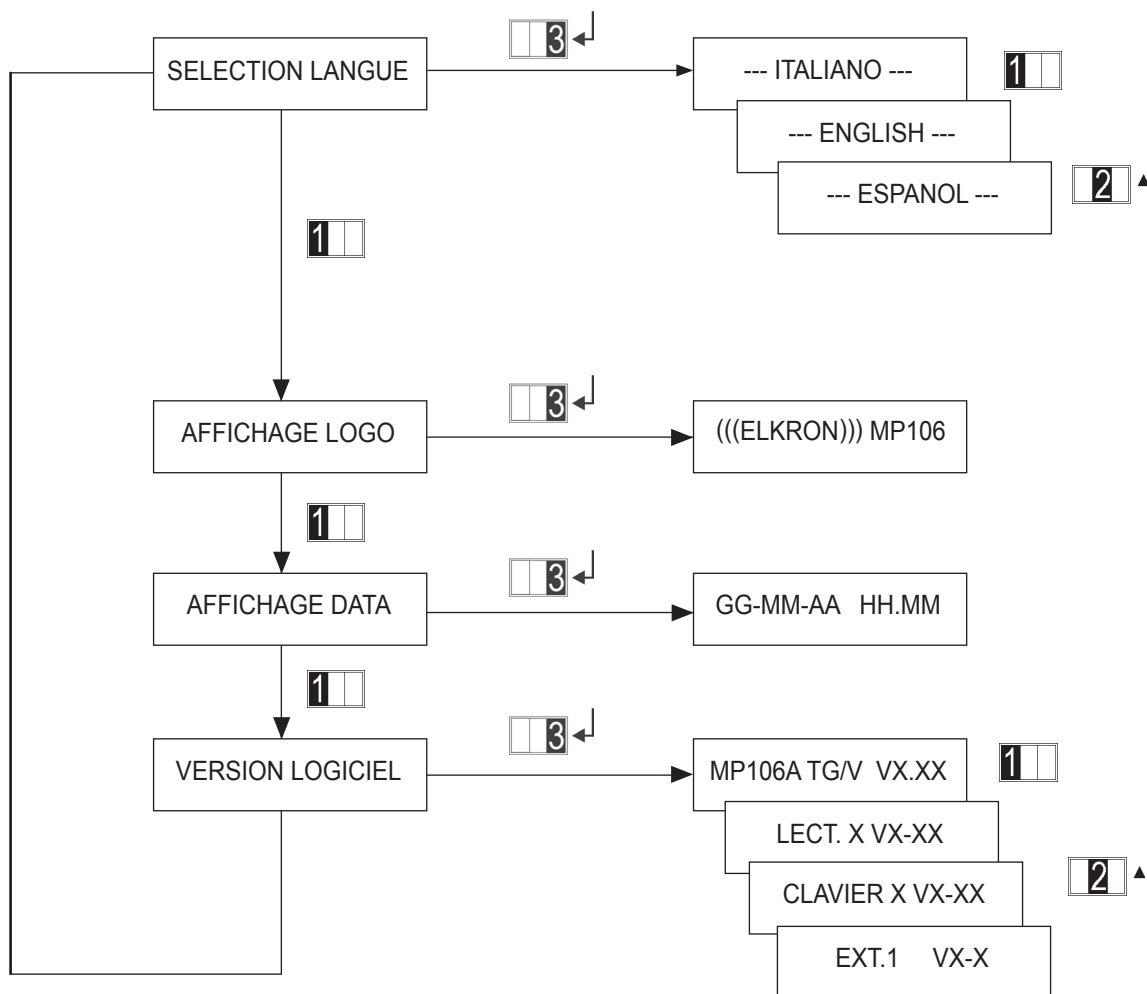

CHOIX DE LA LANGUE :

Pour sélectionner la langue du système utilisé.

VISUALISATION DU LOGO :

Pour visualiser le logo du système.

VISUALISATION DE LA DATE :

Pour visualiser la date et l'heure (si programmées).

AFFICHAGE DE LA VERSION:

Pour visualiser la version du logiciel du système et tous les périphériques installés (lecteurs, claviers, extensions).



## 4.2 Menu Master

On y accède en utilisant le code MASTER et la touche **F**

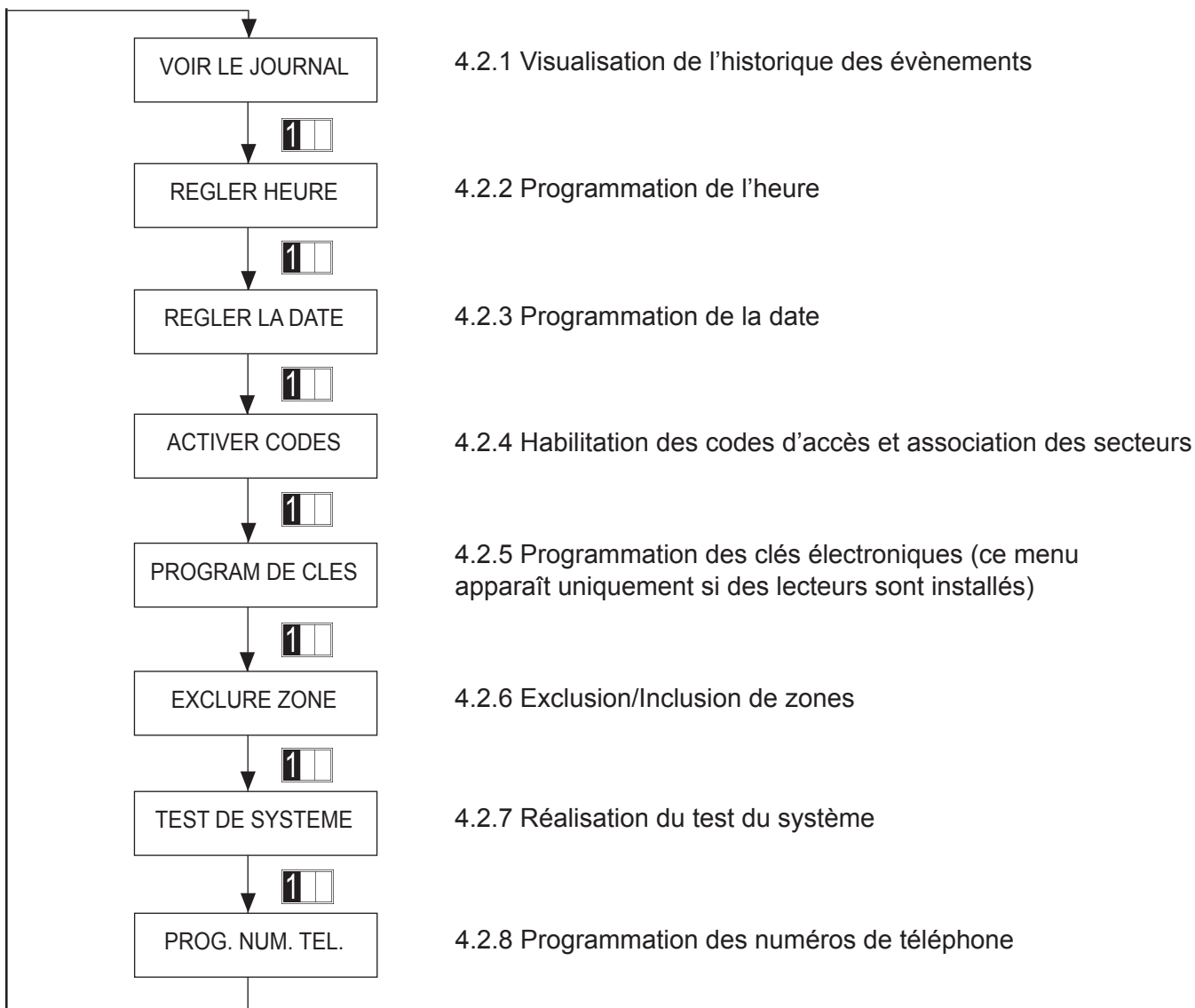

### 4.2.1 Consultation de l'historique

Ce menu permet de visualiser les 64 derniers évènements. Le 65e supprimera automatiquement le premier évènement dans la liste.

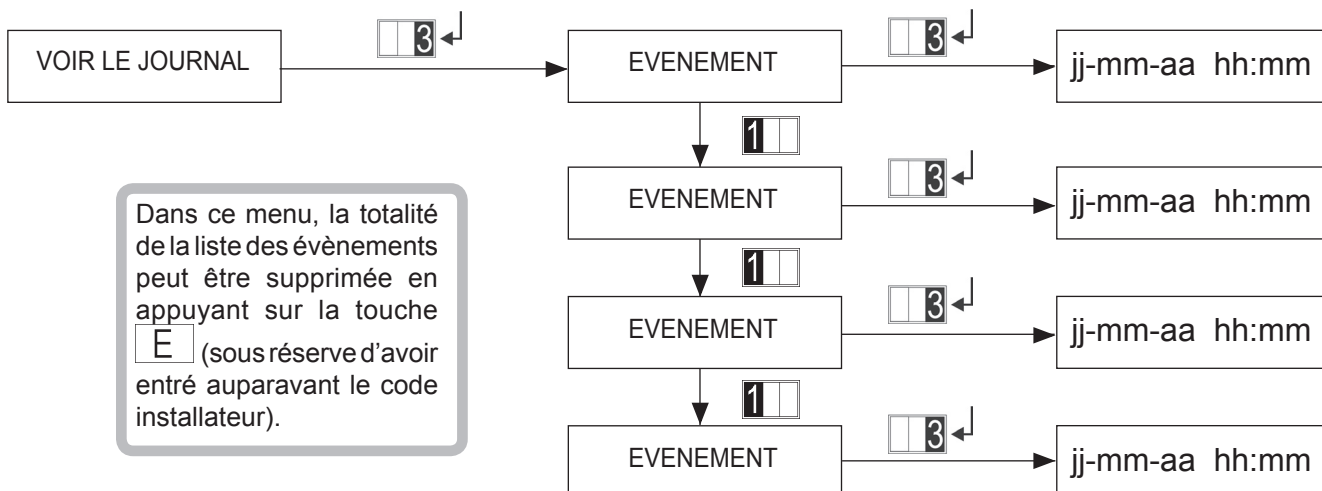

## 4.2.2 Programmation de l'heure

Réglage de l'heure actuelle

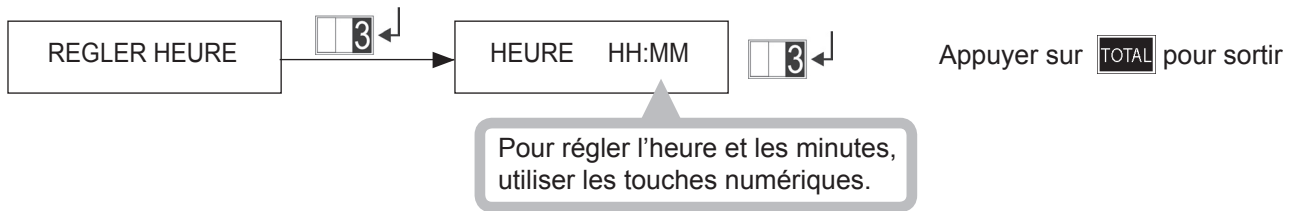

## 4.2.3 Programmation de la date

Réglage de la date actuelle

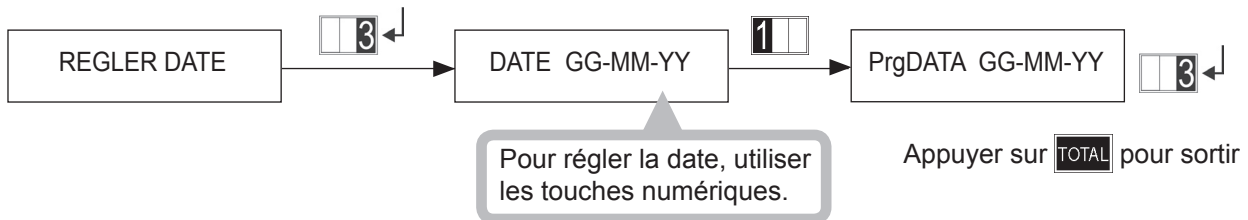

## 4.2.4 Habilitation des codes

Ce menu permet d'habilitier un ou plusieurs codes utilisateur à associer aux secteurs.

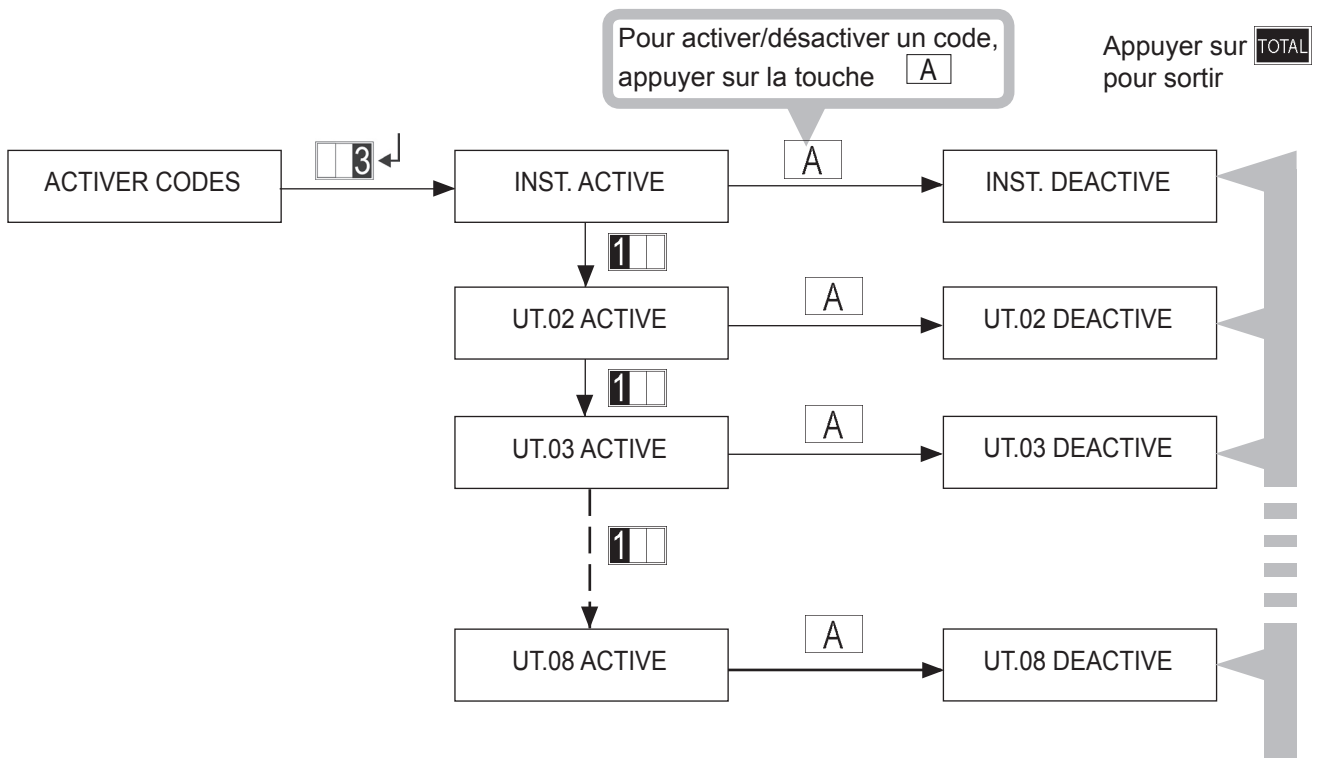

### Association aux secteurs :

Appuyer sur la touche **1** pour associer un code utilisateur au secteur 1

Appuyer sur la touche **2** pour associer un code utilisateur au secteur 2

Appuyer sur la touche **3** pour associer un code utilisateur au secteur 3

Les LED 1, 2 et 3 clignoteront pour indiquer quels sont les secteurs qui ont été assignés.

Une fois l'opération terminée, appuyer sur la touche [3] pour confirmer

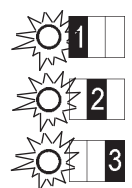

## 4.2.5 Programmation des clés

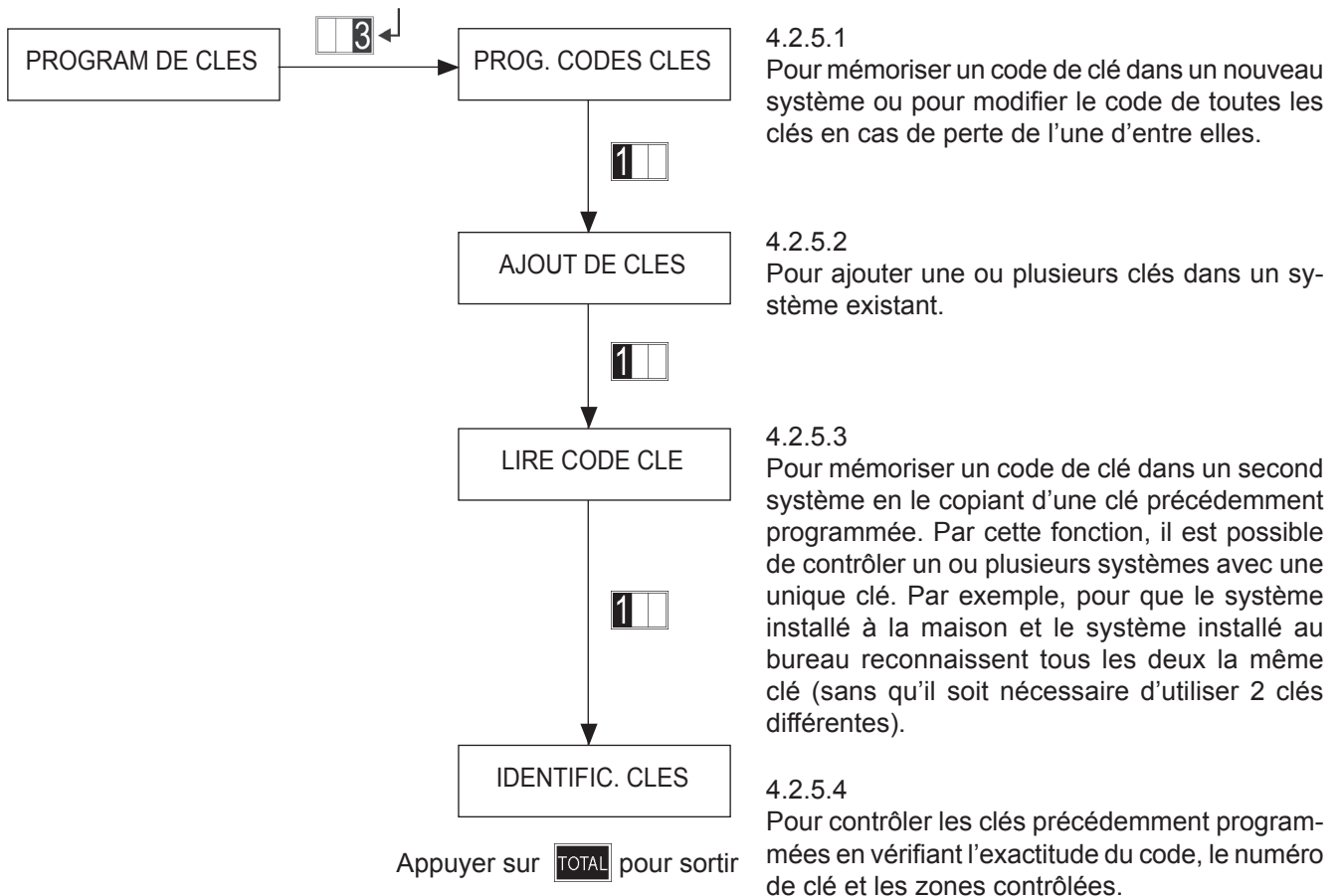

### 4.2.5.1 Programmation des clés

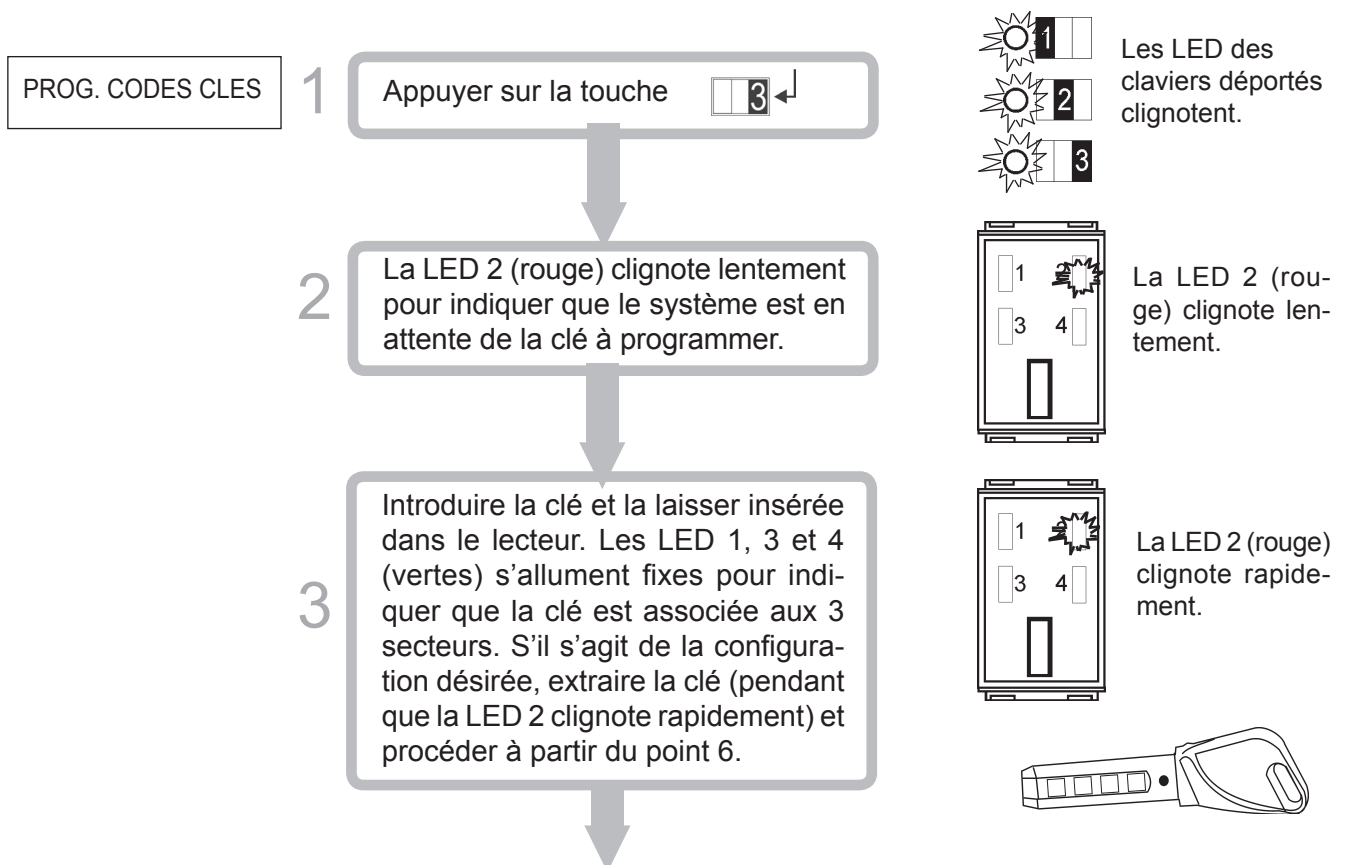

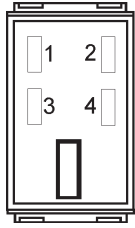

4

En laissant la clé insérée, les différentes combinaisons des secteurs auxquels la clé peut être associée sont visualisées via le clignotement des LED 1, 3 et 4, comme indiqué dans le tableau ci-contre.

LED 1	LED 3	LED 4	ASSOCIATION
ON	ON	ON	les 3 secteurs
ON	OFF	OFF	secteur 1
OFF	ON	OFF	secteur 2
ON	ON	OFF	secteurs 1 et 2
OFF	OFF	ON	secteur 3
ON	OFF	ON	secteurs 1 et 3
OFF	ON	ON	secteurs 2 et 3

5

Lorsque la combinaison désirée est visualisée, extraire la clé dès que la LED 2 CLIGNOTE RAPIDEMENT.

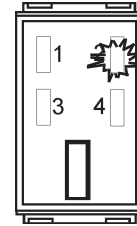

La LED 2 (rouge) clignote rapidement.

6

Réintroduire la clé. Si l'opération s'est correctement déroulée, les LED des secteurs assignés à la clé s'allumeront fixes, 2 bips sonores seront émis et le numéro associé à la clé sera visualisé.

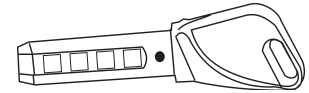

clé n. 1

7

Extraire la clé. Revenir au point 2 pour programmer les autres clés ou appuyer sur **F** pour sortir.

Appuyer sur **TOTAL** pour sortir

#### 4.2.5.2 Ajout de clés

AJOUT DE CLES

1

Appuyer sur la touche **3**

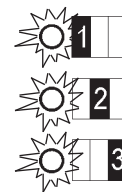

Les LED des claviers déportés clignotent

2

La LED du lecteur 2 (rouge) clignote lentement pour indiquer que le système attend que la clé à ajouter soit introduite.

3

Procéder comme aux points 3, 4, 5, 6 et 7 du menu précédent.

Appuyer sur **TOTAL** pour sortir

### 4.2.5.3 Lecture du code de la clé

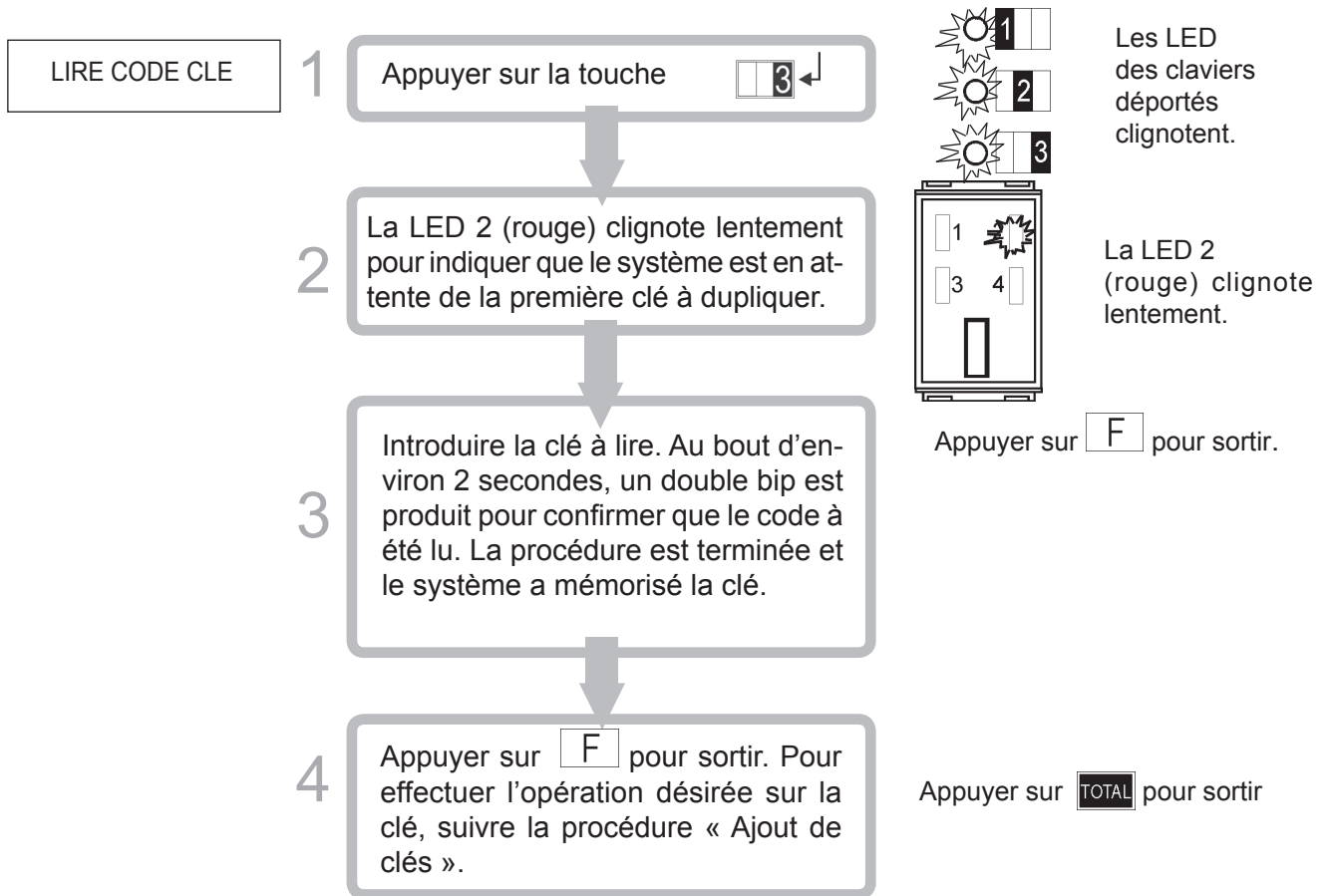

### 4.2.5.4 Contrôle des clés

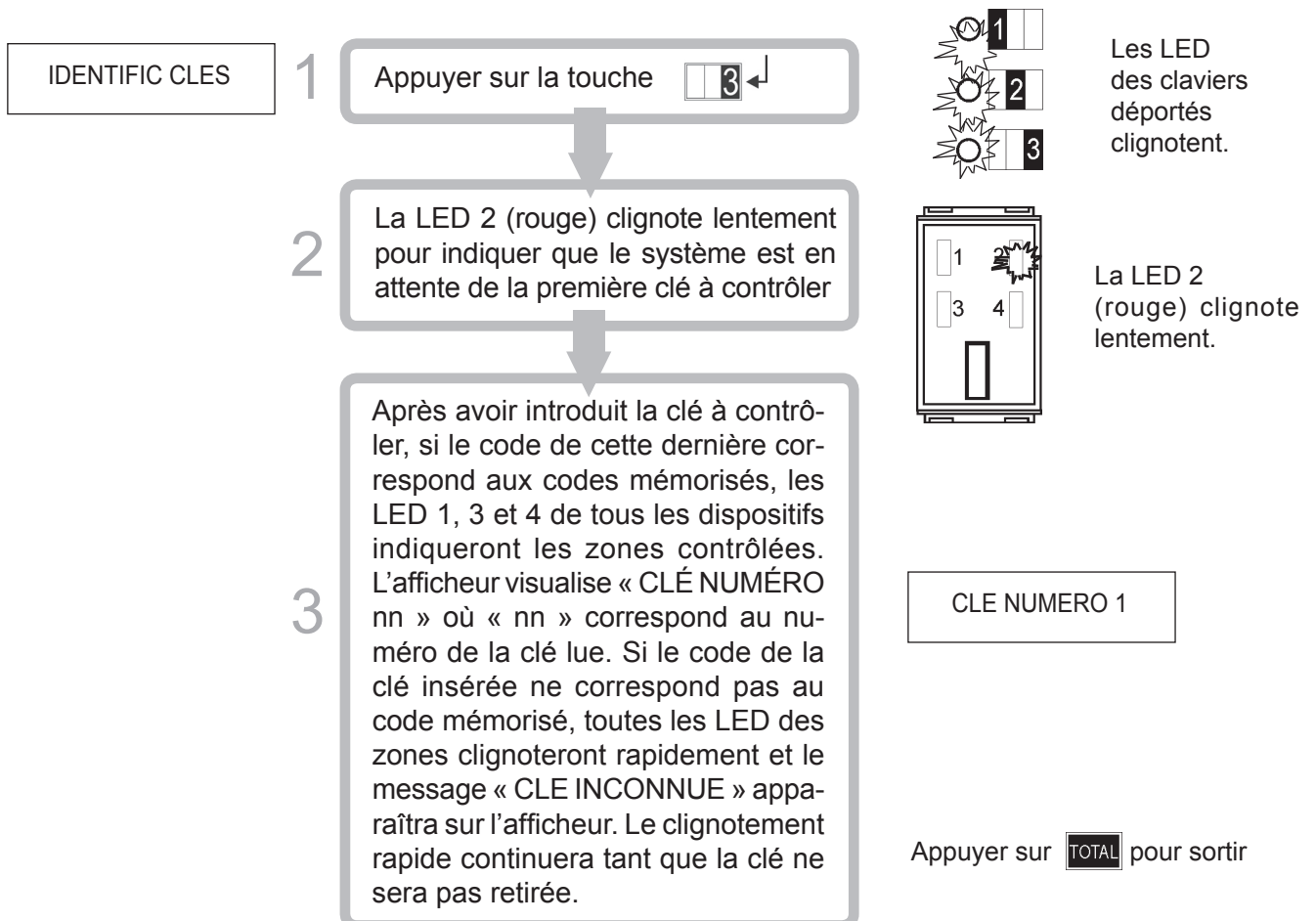

## 4.2.6 Exclusion/Inclusion des zones

Une ou plusieurs zones du système peuvent être incluses/exclues avec cette fonction. Une zone exclue ne cause pas d'alarme et ne provoque pas d'appels d'alarme. Dans tous les cas, l'évènement correspondant à une zone exclue est enregistré dans la mémoire des évènements.

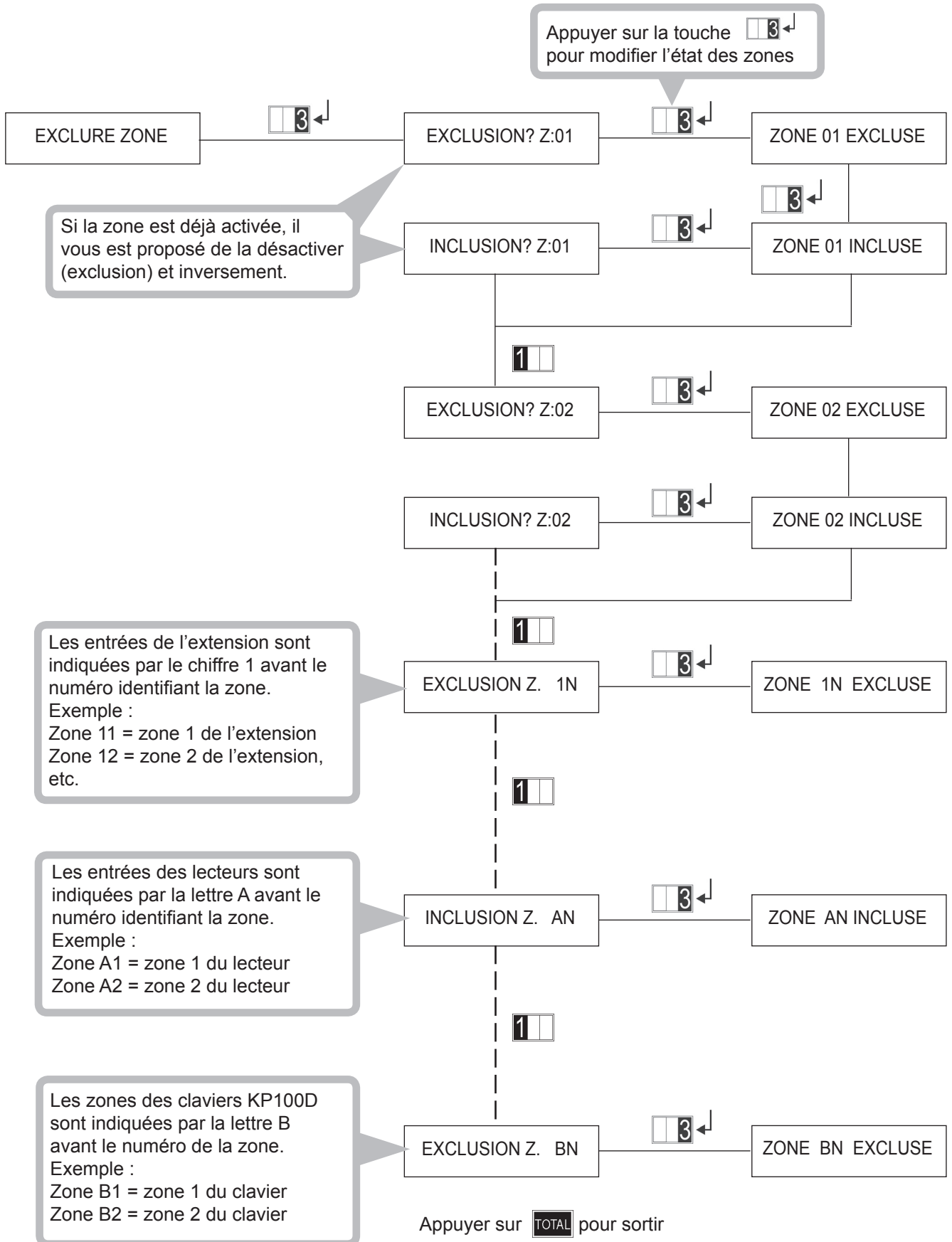

## 4.2.7 Test du système

Test fonctionnel du système : lorsque ce test est activé, chaque entrée ouverte est visualisée sur l'afficheur et l'avertisseur sonore sonne pendant 5 secondes. Les événements activés durant le test sont mémorisés soit dans la mémoire temporaire, soit dans l'historique des événements. Le test des sorties active le relais des sorties pendant 5 secondes.

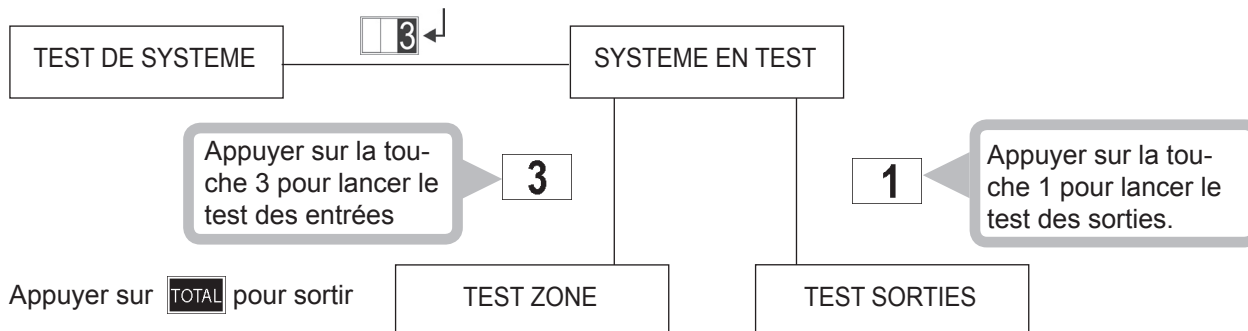

## 4.2.8 Programmation des numéros de téléphone

Sélectionner au moyen des flèches le numéro à programmer ; confirmer en appuyant sur ENTER et introduire le numéro de téléphone. Confirmer encore une fois en appuyant sur ENTER.

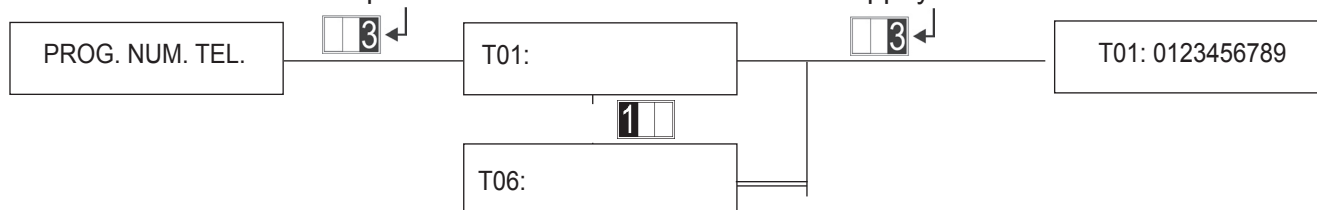

## 4.3 Menu installateur

Accès : code installateur + **F**

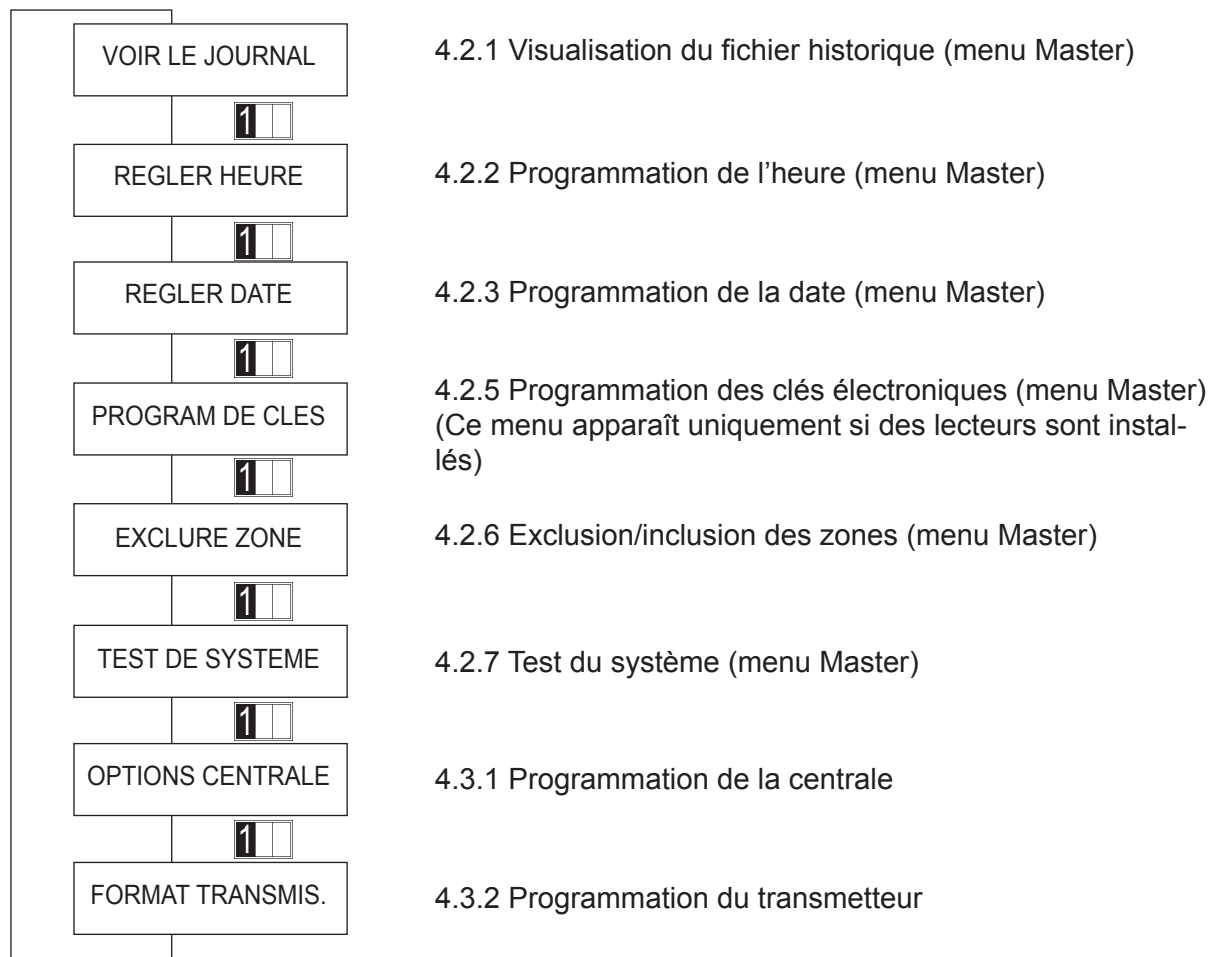

## 4.3.1 Programmation de la centrale

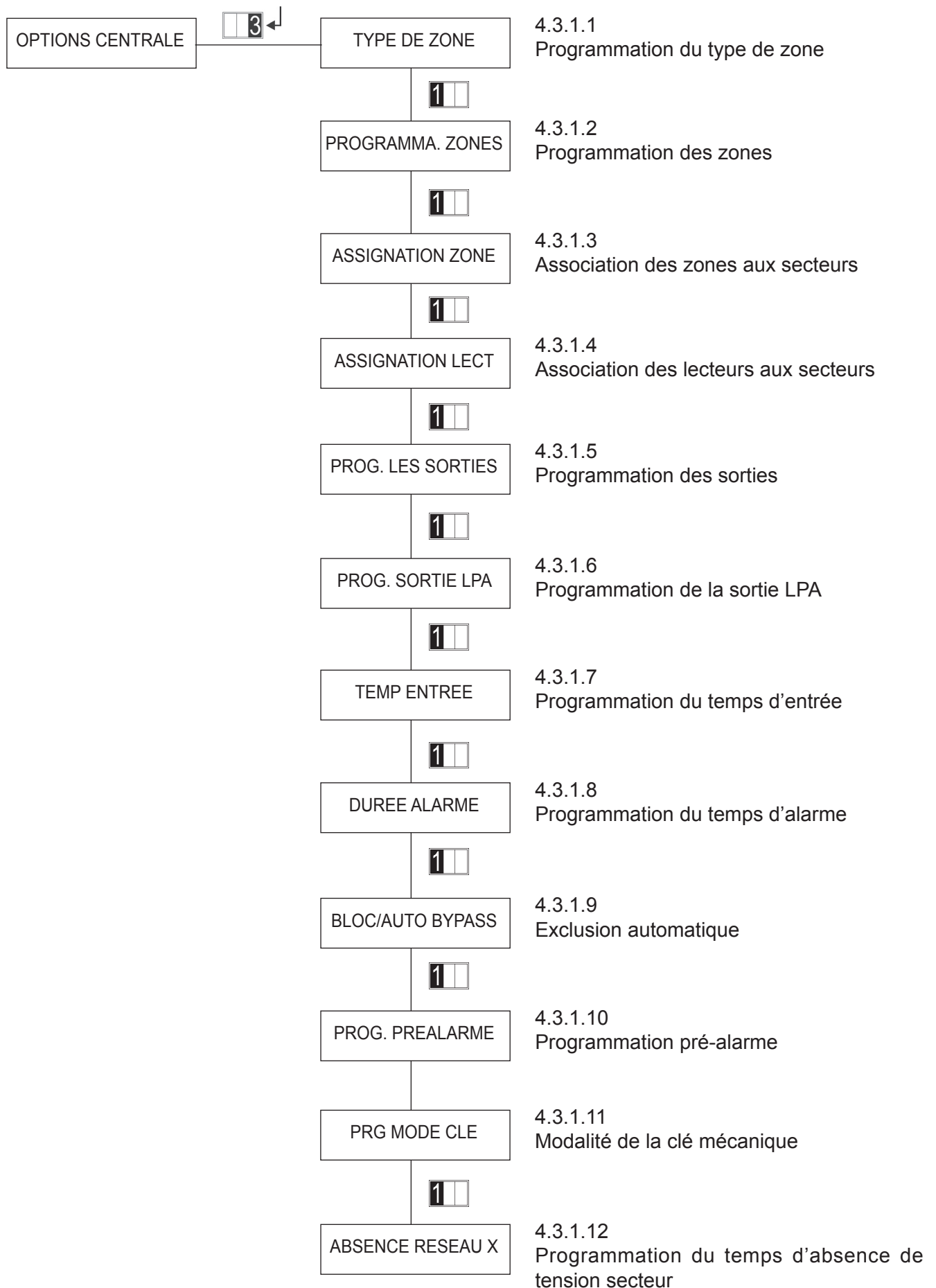



### 4.3.1.1 Programmation du type de zone

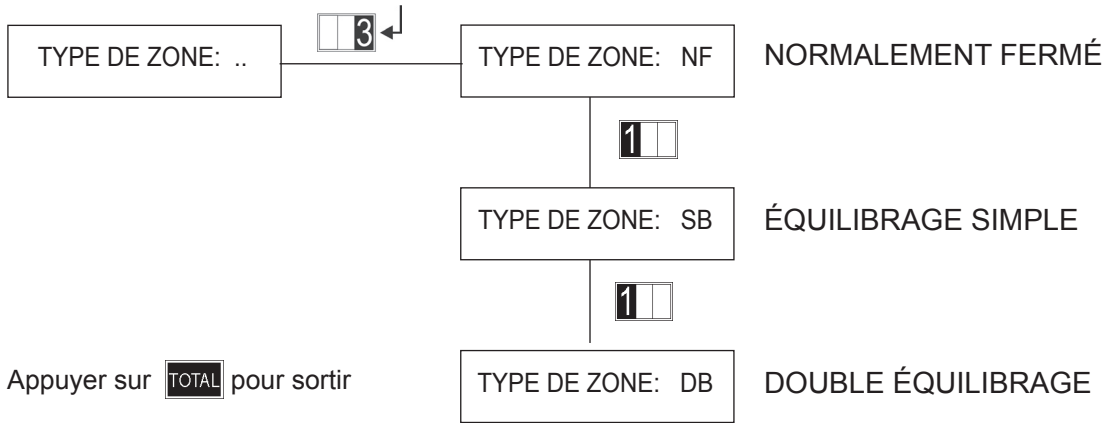

### 4.3.1.2 Programmation des zones

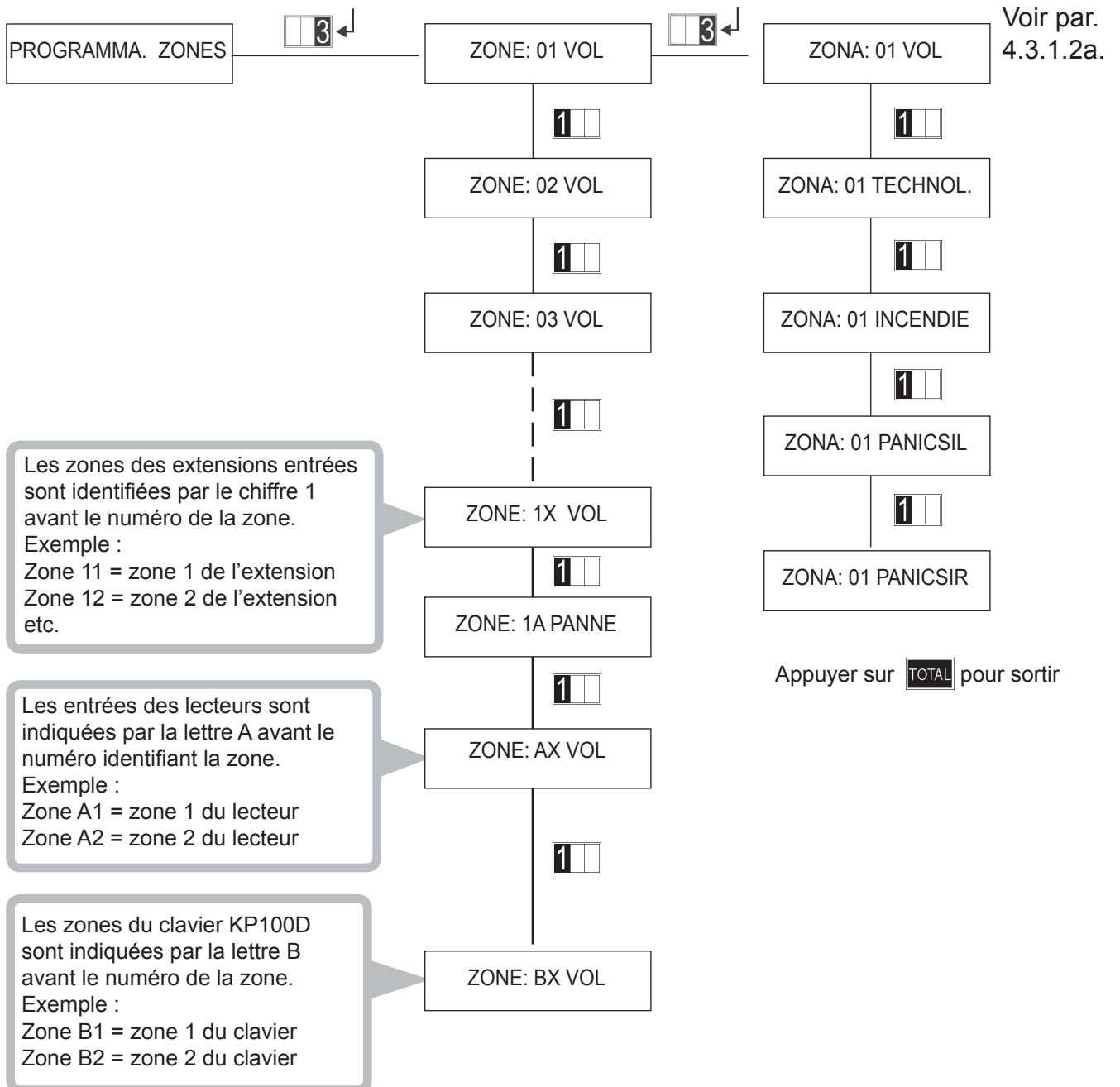

### 4.3.1.2.a Programmation des zones

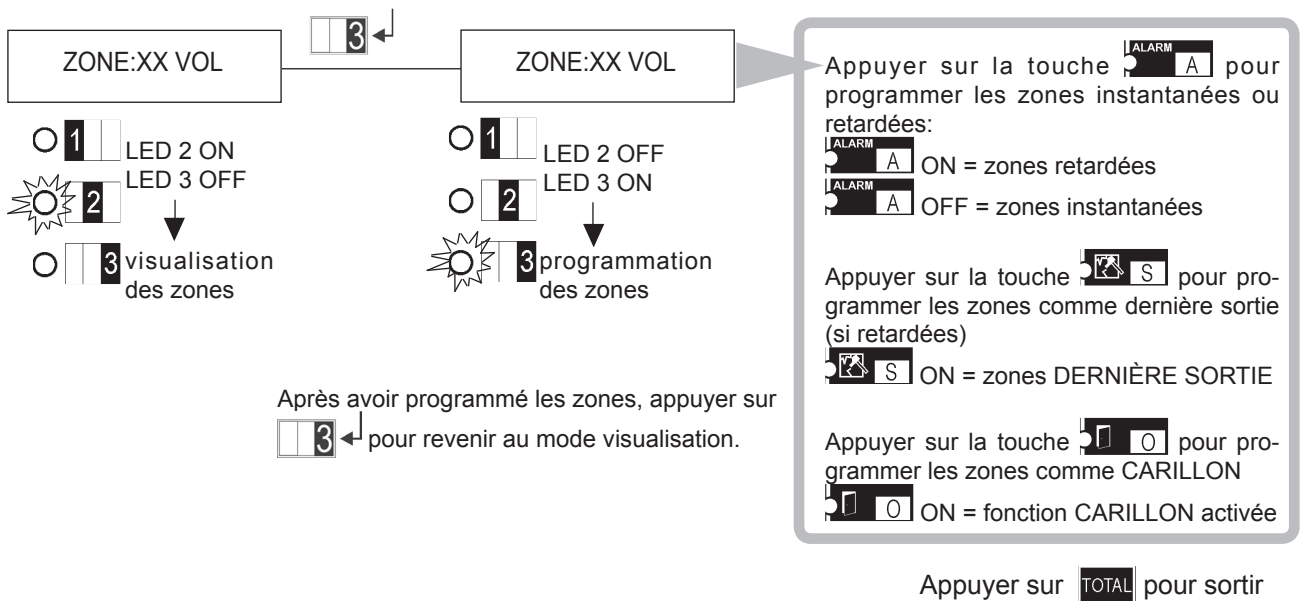

### 4.3.1.3 Association zones/secteurs

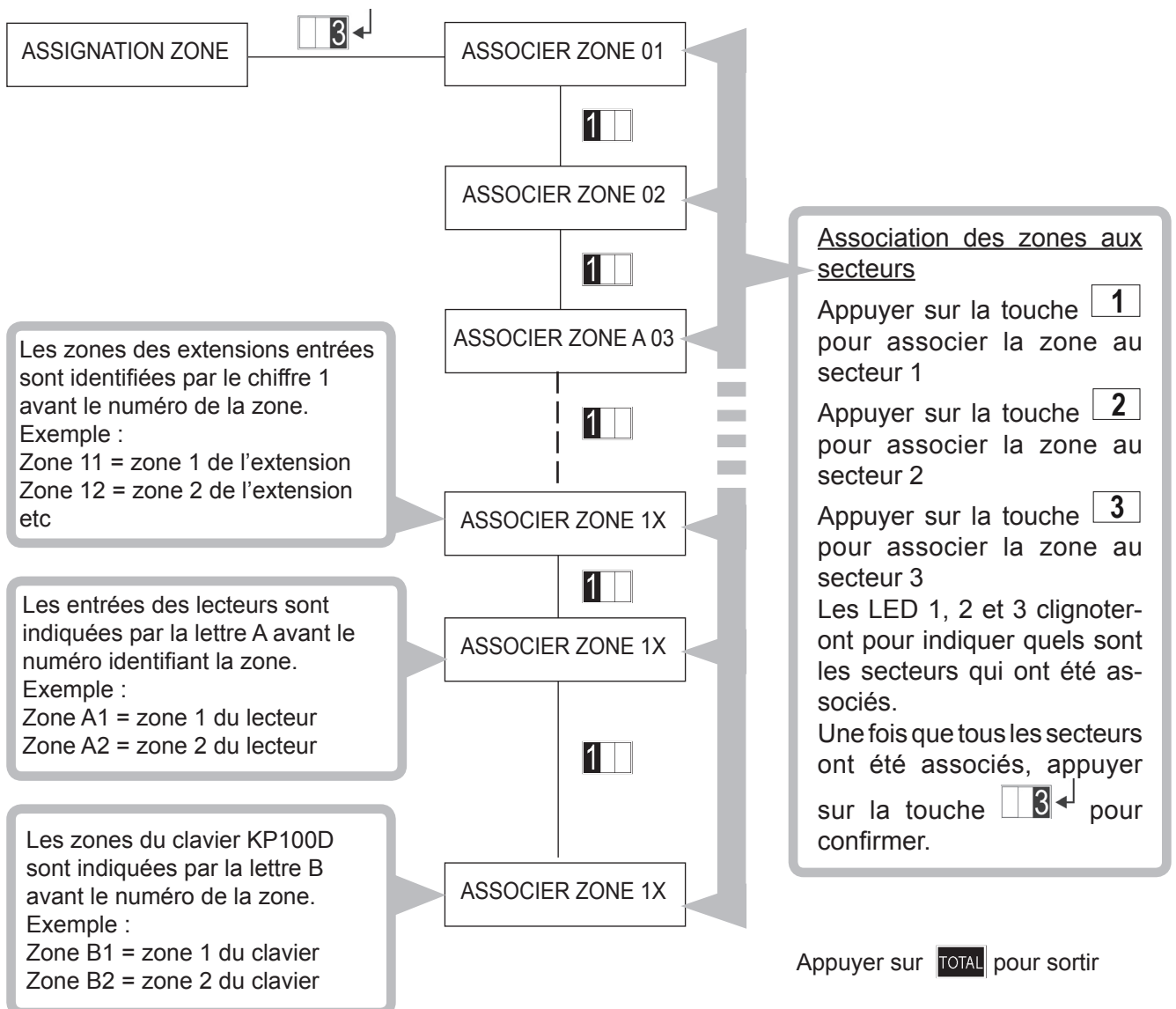

#### 4.3.1.4 Association lecteurs / secteurs

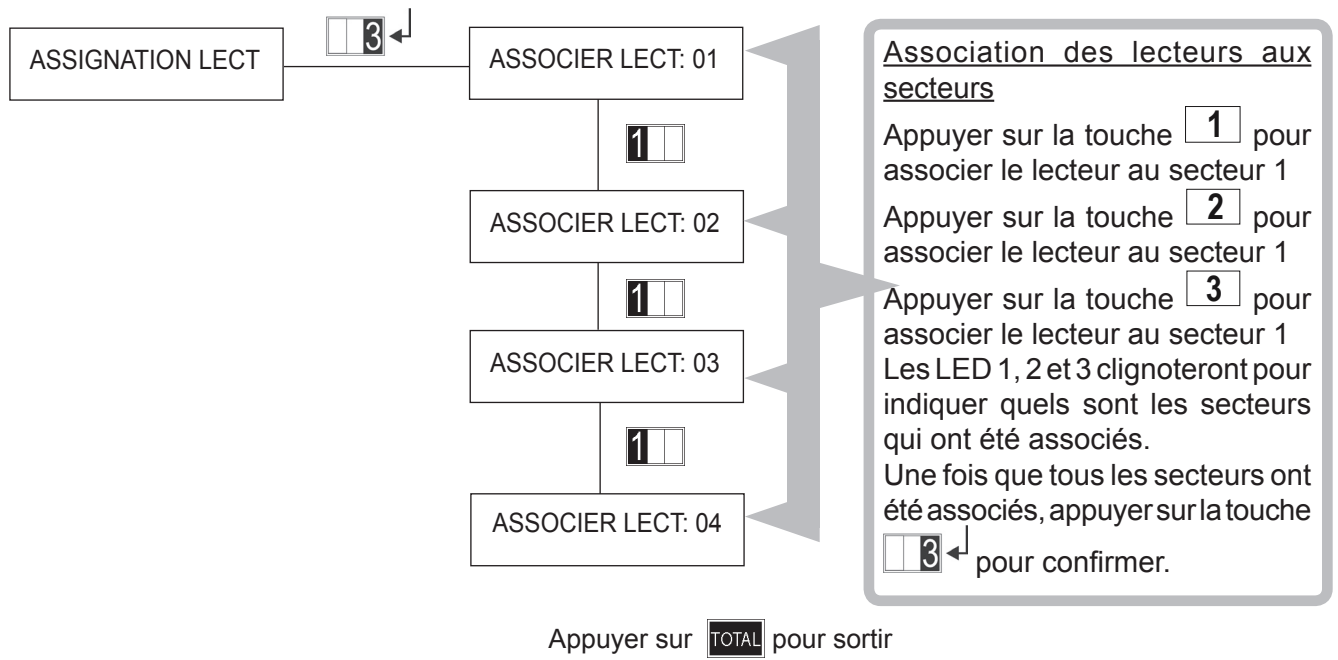

### 4.3.1.5 Programmation des sorties

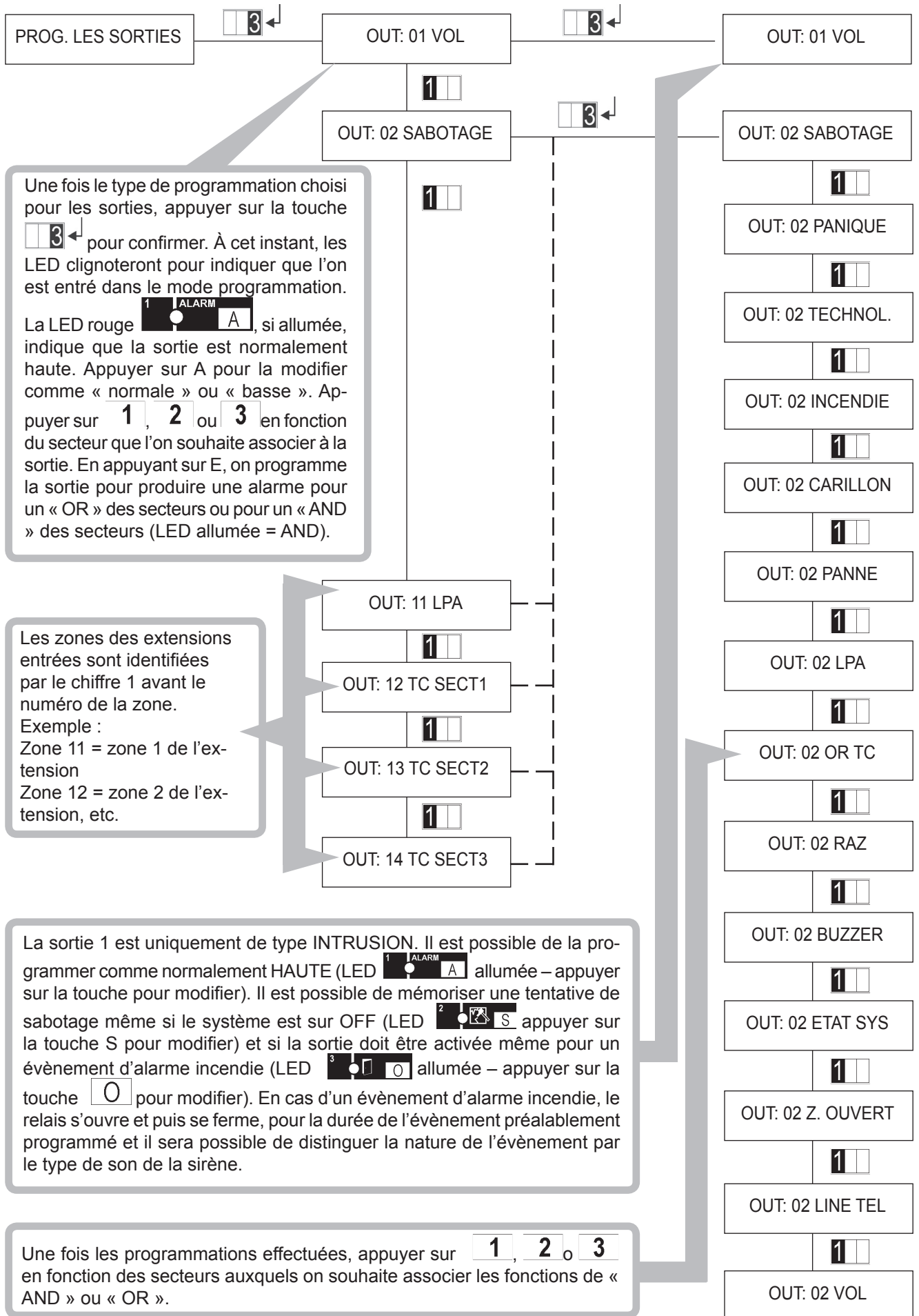

Une fois le type de programmation choisi pour les sorties, appuyer sur la touche **3** pour confirmer. À cet instant, les LED clignoteront pour indiquer que l'on est entré dans le mode programmation.

La LED rouge **1** ALARM **A**, si allumée, indique que la sortie est normalement haute. Appuyer sur **A** pour la modifier comme « normale » ou « basse ». Appuyer sur **1**, **2** ou **3** en fonction du secteur que l'on souhaite associer à la sortie. En appuyant sur **E**, on programme la sortie pour produire une alarme pour un « OR » des secteurs ou pour un « AND » des secteurs (LED allumée = AND).

Les zones des extensions entrées sont identifiées par le chiffre 1 avant le numéro de la zone.

Exemple :

Zone 11 = zone 1 de l'extension

Zone 12 = zone 2 de l'extension, etc.

La sortie 1 est uniquement de type INTRUSION. Il est possible de la programmer comme normalement HAUTE (LED **1** ALARM **A** allumée – appuyer sur la touche pour modifier). Il est possible de mémoriser une tentative de sabotage même si le système est sur OFF (LED **2** **S** appuyer sur la touche **S** pour modifier) et si la sortie doit être activée même pour un événement d'alarme incendie (LED **3** **O** allumée – appuyer sur la touche **O** pour modifier). En cas d'un événement d'alarme incendie, le relais s'ouvre et puis se ferme, pour la durée de l'évènement préalablement programmé et il sera possible de distinguer la nature de l'évènement par le type de son de la sirène.

Une fois les programmations effectuées, appuyer sur **1**, **2** ou **3** en fonction des secteurs auxquels on souhaite associer les fonctions de « AND » ou « OR ».

### 4.3.1.6 Programmation de la sortie LPA

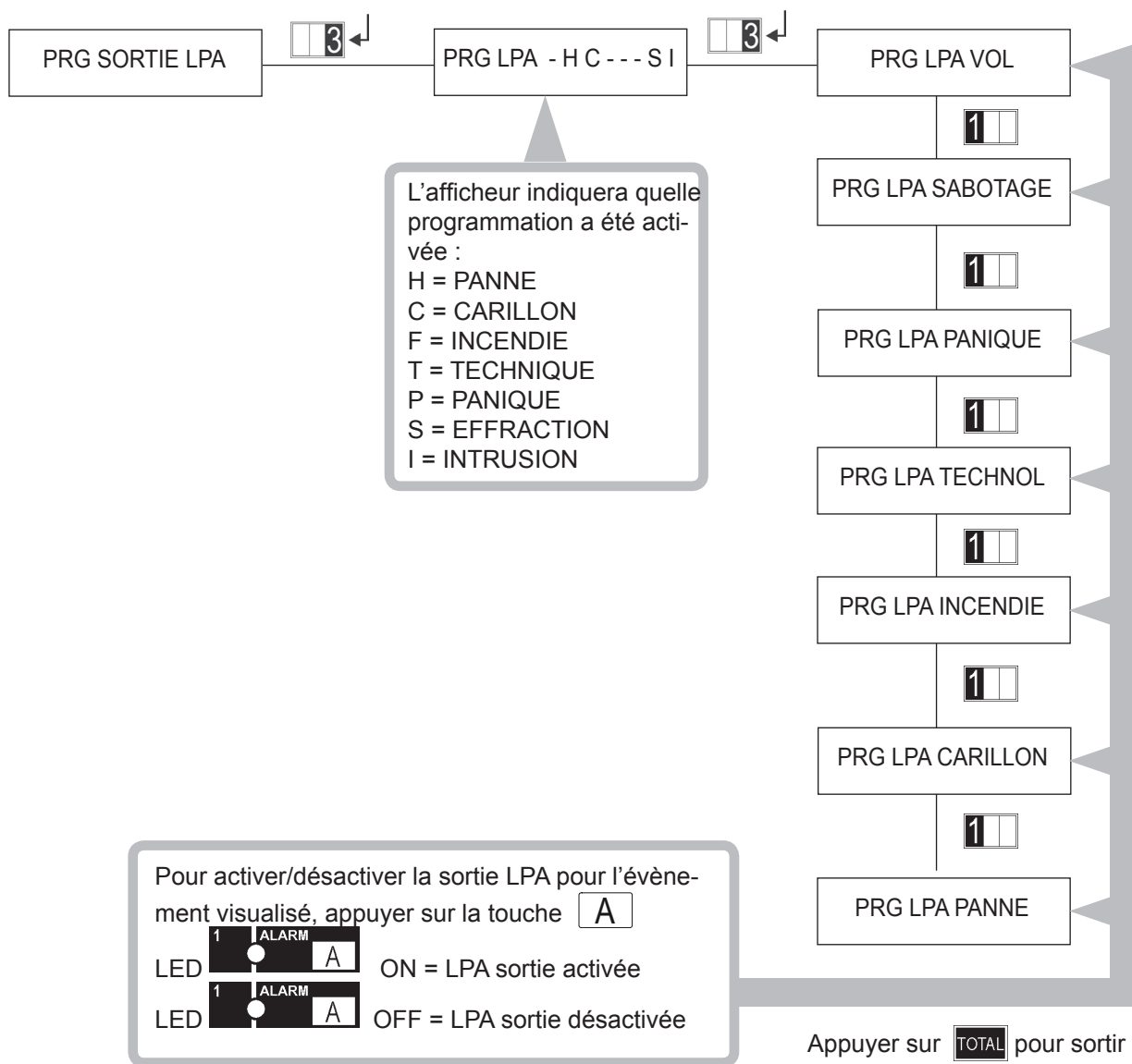

### 4.3.1.7 Programmation du temps d'entrée

Cette fonction permet de programmer le temps après lequel un évènement d'alarme est généré suite à l'ouverture d'une entrée avec retard d'entrée.

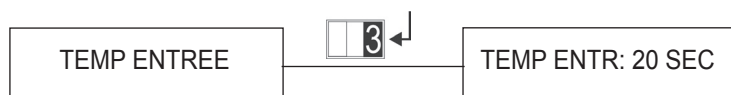

Le retard peut être programmé de 0 à 90 secondes par intervalles de 10 secondes. Utiliser le pavé numérique et, une fois la valeur définie, appuyer sur la touche **3** pour confirmer.

Appuyer sur **TOTAL** pour sortir

### 4.3.1.8 Programmation du temps d'alarme

Cette fonction permet de programmer le temps d'alarme.

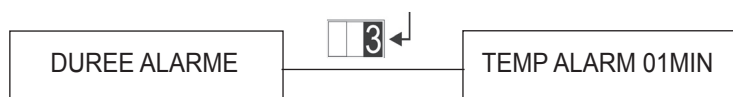

Appuyer sur **TOTAL** pour sortir

Le temps peut être programmé entre 30 secondes et 9 minutes. Utiliser le pavé numérique (0 = 30 s) et appuyer sur [3] ← pour confirmer.

### 4.3.1.9 Programmation exclusion automatique

En cas d'entrées ouvertes, cette fonction permet de bloquer l'activation du système ou d'exclure automatiquement les entrées ouvertes.

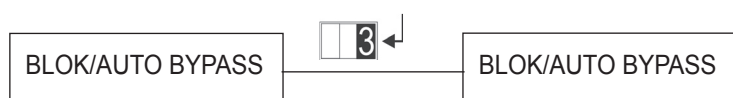

Appuyer sur **TOTAL** pour sortir

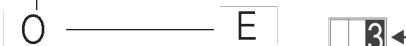

En appuyant sur cette touche, la LED du système s'allumera et ce dernier ne pourra pas être activé si des entrées sont ouvertes.

En appuyant sur cette touche, la LED du système s'allumera et ce dernier exclura automatiquement les entrées ouvertes. Pour activer cette fonction, il est nécessaire d'avoir activé la fonction précédente.

### 4.3.1.10 Programmation pré-alarme

Cette fonction permet d'activer/désactiver l'avertisseur sonore des claviers pour les temps d'entrée et de sortie.

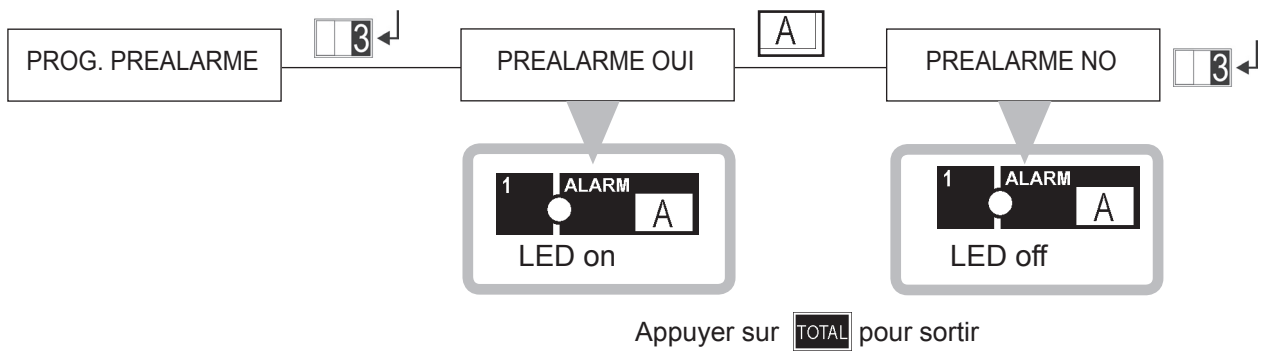

### 4.3.1.11 Modalité KEY

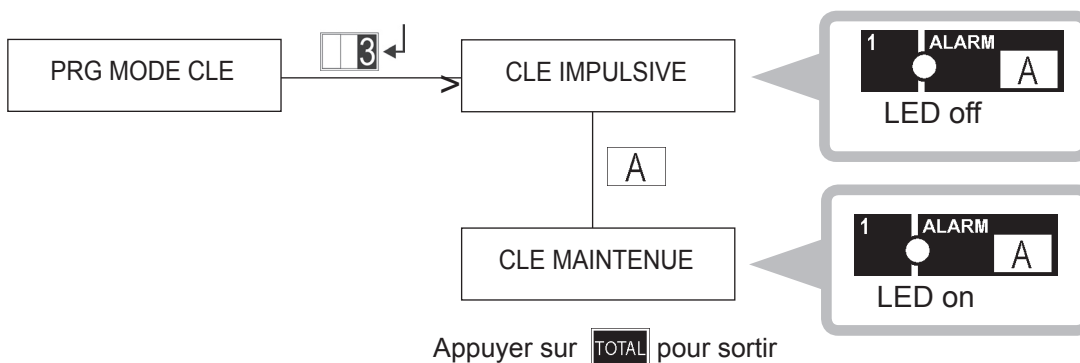

IMPULSIVE : il suffit d'une impulsion sur la borne KEY pour que la centrale change d'état.

À NIVEAU : un négatif sur la borne KEY désactive le système. Si sur la borne KEY il n'y a aucune tension, le système se met dans l'état ON total.

ATTENTION : en autorisant la clé mécanique à fonctionner à niveau, l'état OFF de celle-ci prévaut sur tous les autres dispositifs. Cela signifie que suite à la désactivation du système à clé mécanique, il ne sera pas possible de le réactiver depuis d'autres organes de commande (claviers ou lecteurs).

### 4.3.1.12 Temps d'absence de tension secteur

Il est possible de programmer le temps limite d'absence de tension secteur avant que l'évènement ne génère une alarme. Il est programmable par pas de 2 minutes, 1 heure, 2 heures, 4 heures. Le temps limite de retour de la

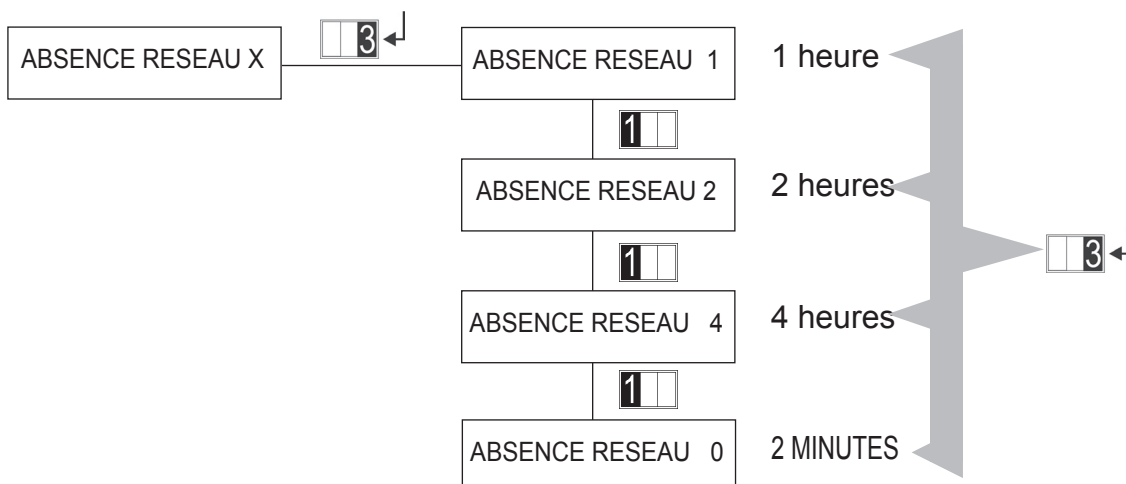

## 4.3.2 Programmation du transmetteur





### 4.3.2.1 Programmation des numéros de téléphone

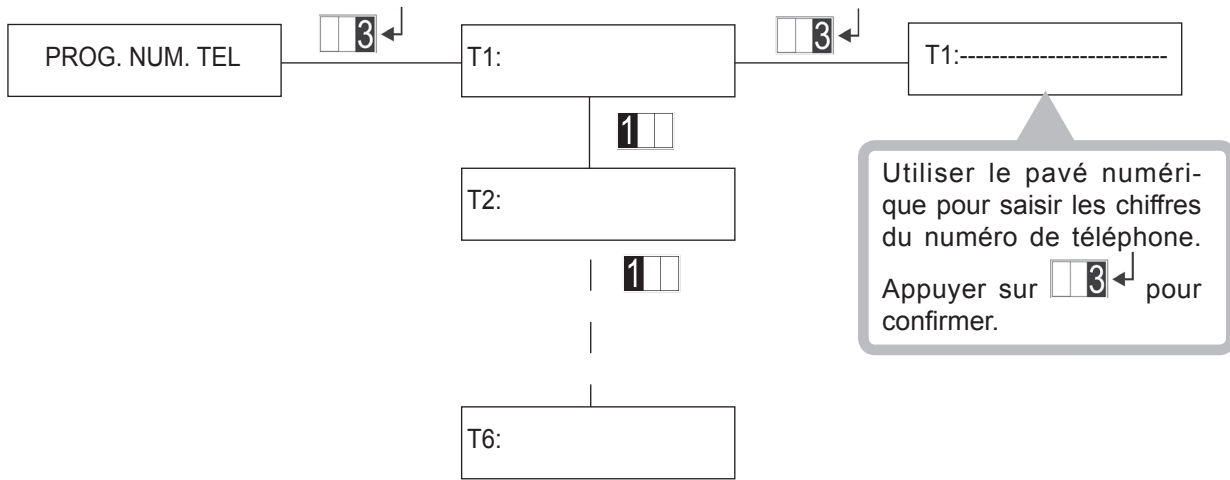

### 4.3.2.2 Association des évènements aux n° de téléphone programmés

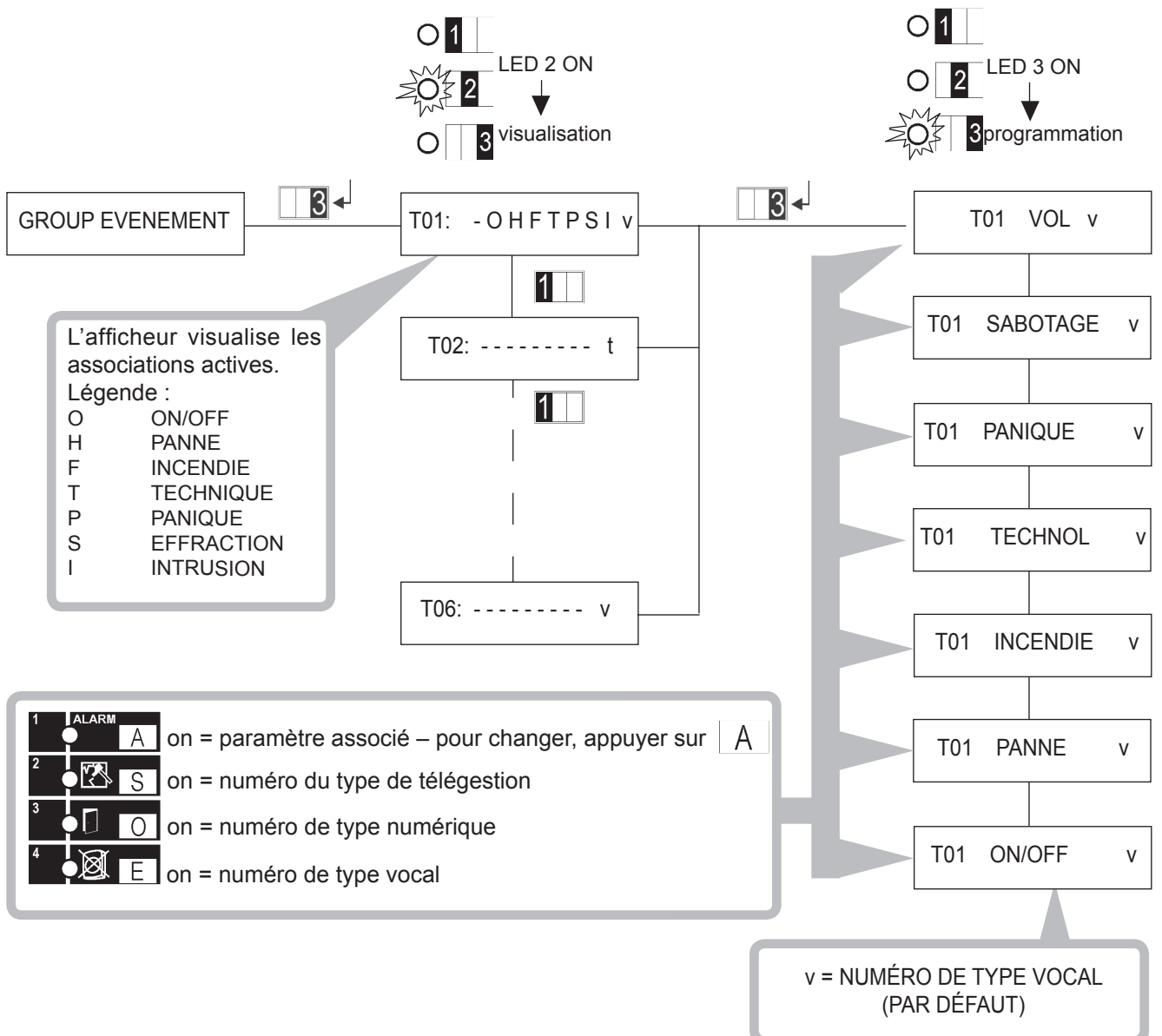

### 4.3.2.3 Programmation de la priorité des événements

Au travers de la programmation de la priorité des événements, on établit, en cas de simultanéité des événements d'alarme, dans quel ordre envoyer les événements d'alarme via le téléphone.

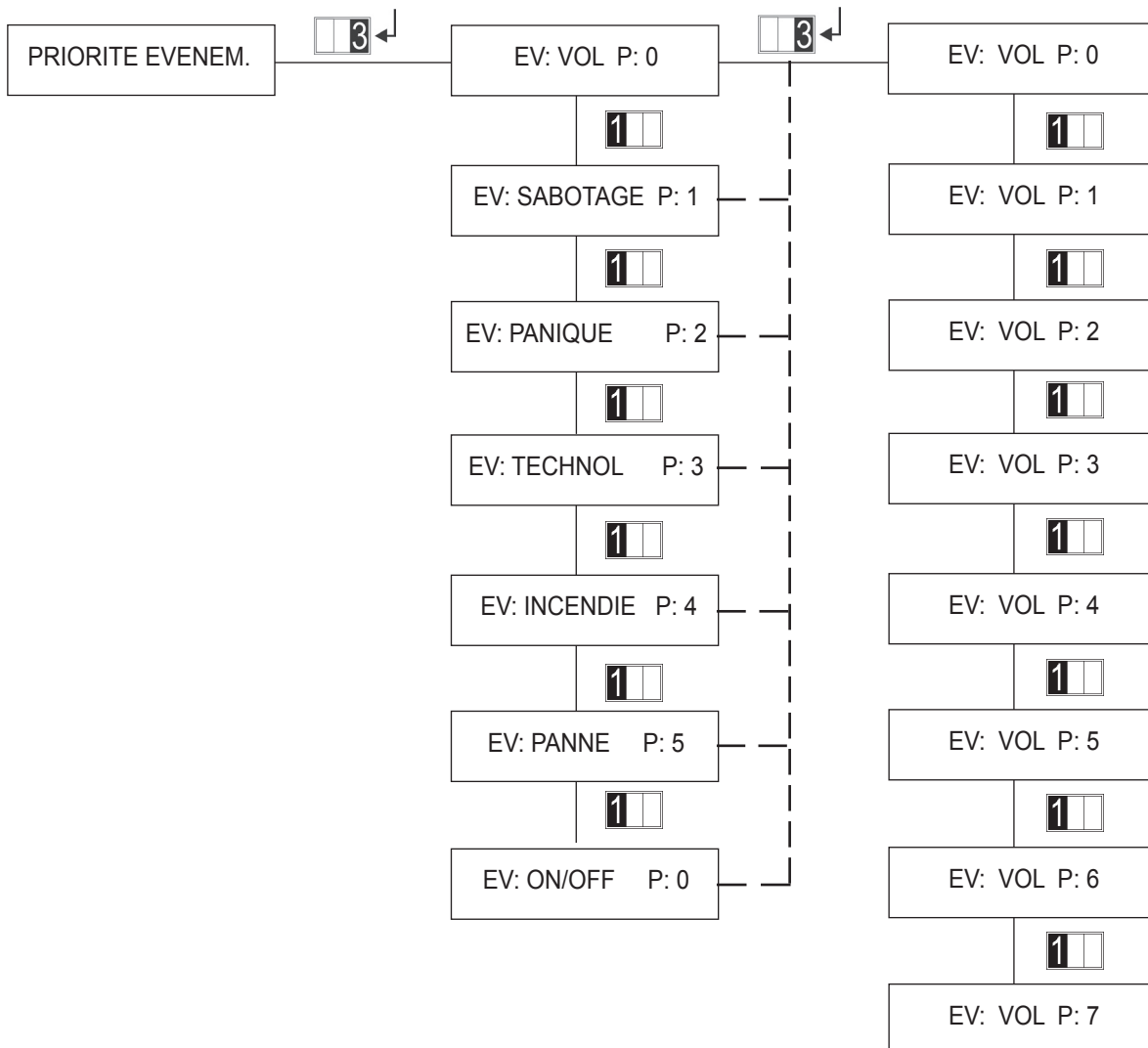

### 4.3.2.4 Programmation du retard d'appel

Face à une alarme du système, il est possible de retarder l'envoi de l'alarme via la ligne téléphonique. Cela s'avère utile dans les cas où l'utilisateur, suite à une manœuvre erronée, génère une fausse alarme. En éteignant le système en temps utile, il est possible de l'arrêter avant que l'alarme ne se propage sur la ligne téléphonique. Le choix du retard désiré s'effectue avec les touches numériques 0-9 et est exprimé en dizaines de secondes selon la codification suivante :

- |                 |            |
|-----------------|------------|
| 0 = Non retardé | 5 = 50 sec |
| 1 = 10 sec      | 6 = 60 sec |
| 2 = 20 sec      | 7 = 70 sec |
| 3 = 30 sec      | 8 = 80 sec |
| 4 = 40 sec      | 9 = 90 sec |



### 4.3.2.5 Appel de test

À la fin de l'installation, il est nécessaire de s'assurer que le branchement à la ligne téléphonique est correct. À cette fin, une procédure de test a été implémentée.

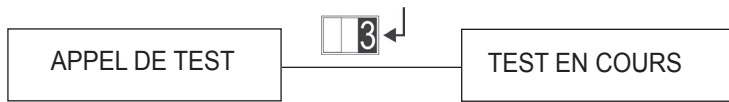

### 4.3.2.6 Programmation de l'appel cyclique

En habilitant cette fonction, la centrale effectue automatiquement un appel sur les numéros de téléphone programmés comme Numériques et Télégestion afin d'assurer l'efficacité du branchement téléphonique aux centres de télégestion et télésurveillance. Il est possible de programmer l'envoi de l'appel cyclique, 24h/24h (indépendamment de l'état ON/OFF du système), le subordonner à l'état ON total ou ON partiel. Il se peut en outre programmer l'heure de début du cycle d'appel et l'intervalle entre un cycle d'appels et le cycle suivant.

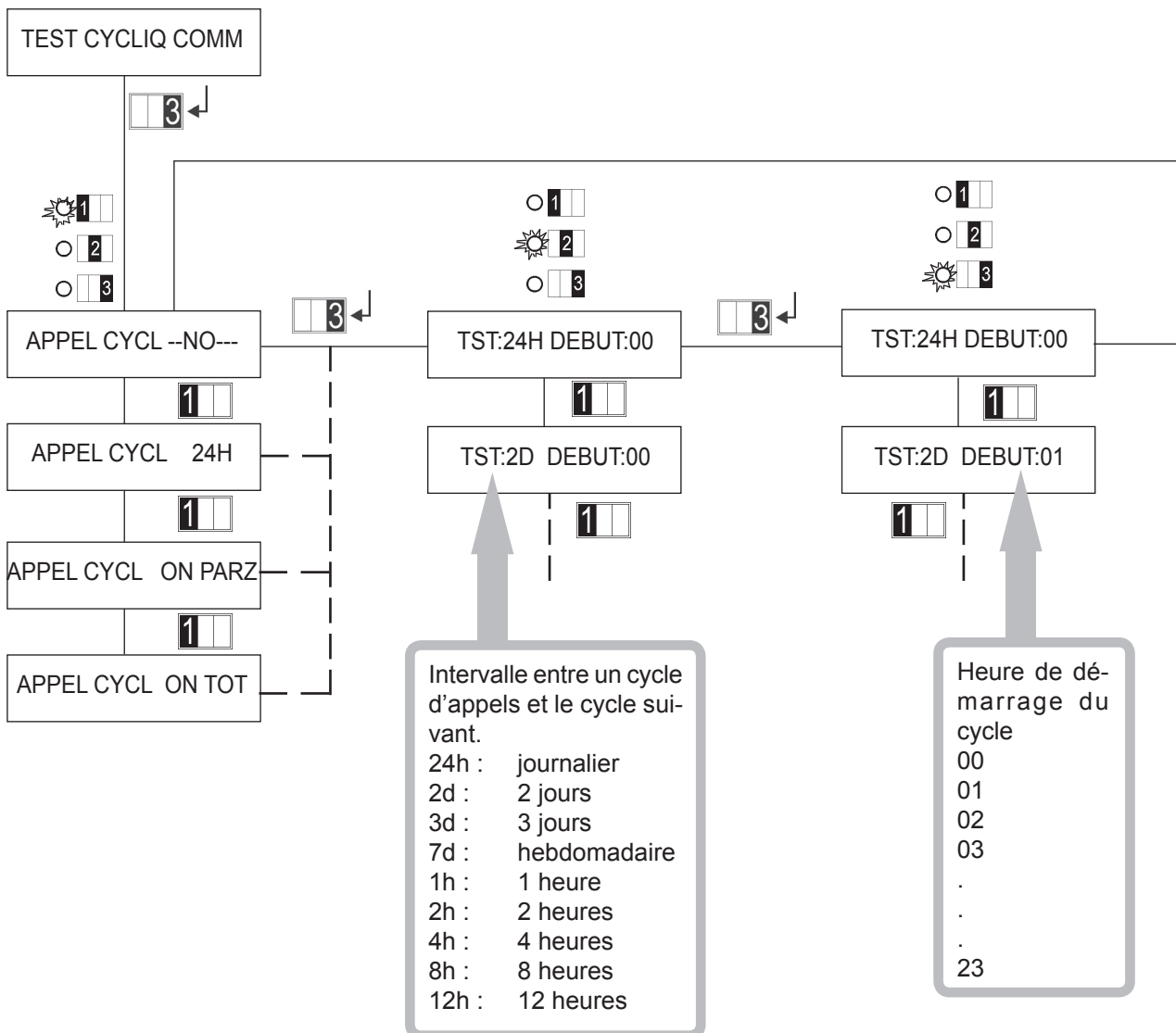

### 4.3.2.7 Programmation des options téléphoniques

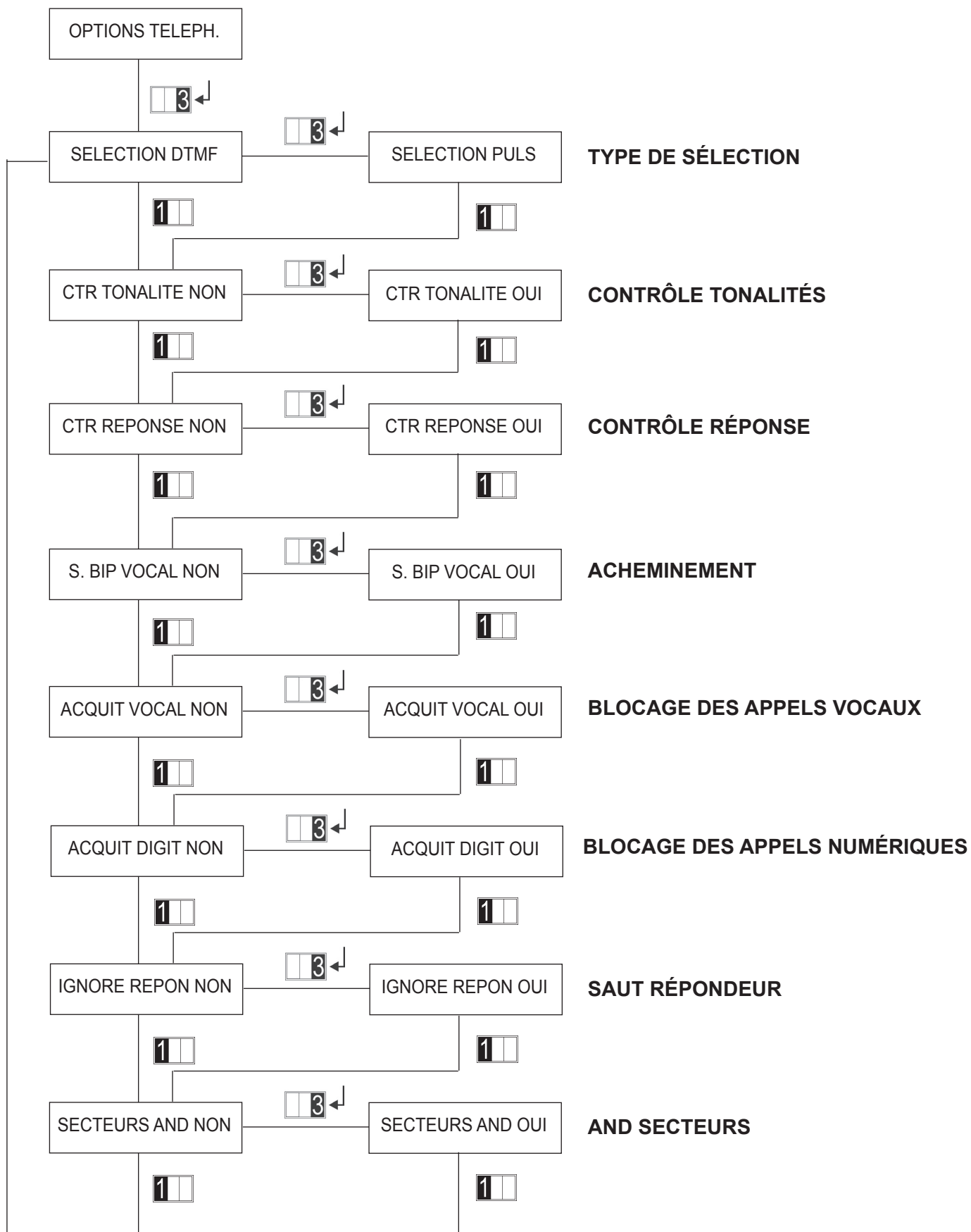

## **TYPE DE SÉLECTION TÉLÉPHONIQUE**

Il est possible de choisir le type de sélection téléphonique : DTMF ou par impulsions.  
Sélectionner le paramètre en fonction du type de ligne téléphonique connectée au système.

## **CONTRÔLE TONALITÉS**

Quand le contrôle de tonalités est activé, cela signifie que le transmetteur, avant de sélectionner le numéro de téléphone, attend le signal de « libre » sur la ligne téléphonique et contrôle aussi bien la présence de tonalité que les temps. Il faut désactiver ce contrôle sur les lignes internes (où il y ait une centrale), n'ayant pas généralement un signal de libre standard.

## **CONTRÔLE RÉPONSE**

Si le contrôle de réponse aux appels vocaux est désactivé, 3 appels seront toujours effectués pour chaque numéro vocal programmé. Si le contrôle de réponse est activé, les numéros vocaux programmés répondent ne seront plus rappelés pour un même événement. En cas d'absence de réponse ou de numéro occupé, la centrale effectuera un maximum de 3 tentatives d'appel sur ce numéro.

## **ACHEMINEMENT**

Quand le signal d'acheminement est activé, cela signifie que le transmetteur, avant d'envoyer un message vocal, introduit entre une répétition et la suivante deux signaux (2 bips), servant à avertir l'utilisateur qu'il s'agit d'un message automatique.

## **BLOCAGE DES APPELS VOCAUX**

La centrale bloque l'envoi d'autres appels vocaux une fois que l'alarme est bien arrivée sur un numéro téléphonique programmé. Pour le blocage des appels vocaux, il est indispensable d'activer le contrôle de réponse.  
ATTENTION : la réponse d'un répondeur automatique est considérée comme signal d'alarme bien arrivé, ce qui provoquerait le blocage automatique des appels. Il est donc nécessaire dans ce cas de ne pas utiliser la fonction de blocage automatique des appels.

## **BLOCAGE DES APPELS NUMÉRIQUES**

Pour bloquer les appels numériques, il suffit que le transmetteur envoie correctement toute la communication au centre de réception. Quand le centre renvoie l'ACK (confirmation de l'envoi correct), le transmetteur bloque les prochains appels vers les autres numéros de téléphone programmés en mode numérique.

## **SAUT RÉPONDEUR TÉLÉPHONIQUE**

La fonction saut répondeur téléphonique est utile dans le cas d'un répondeur, ou d'un télécopieur connecté sur la même ligne téléphonique de la centrale MP106, lorsqu'on doit recevoir un appel d'un centre de télégestion. Le centre de télégestion doit utiliser le logiciel FAST LINK. Pour optimiser la procédure, il est conseillé de programmer le répondeur/télécopieur pour répondre après au moins 2 sonneries et d'activer la fonction de Répondeur Automatique sur la centrale MP106 en programmant le nombre de sonneries le plus grand par rapport à celui qui est programmé sur le répondeur.

Le système fonctionne de la façon suivante :

- À la réception du premier appel, la centrale MP106 le mémorise mais n'occupe pas encore la ligne étant donné qu'il doit compter les sonneries programmées avant de répondre.
- Le centre de télégestion répond après la première sonnerie, et après le temps préprogrammé (de 5 à 30 secondes) envoie un autre appel au système. Cette opération est exécutée automatiquement par le logiciel Fast Link utilisé par le centre.
- Au second appel, la centrale MP106 occupe la ligne à peine reçue la première sonnerie, afin de se connecter au centre sans prendre en considération le décompte des sonneries programmées. De la même manière, le répondeur reçoit seulement une sonnerie et il n'occupe donc pas la ligne.

## **AND SECTEURS**

Pour les événements d'intrusion, on peut choisir en fonction de la programmation entre envoyer les appels téléphoniques seulement si les 3 secteurs sont activés (AND SECTEURS OUI) et les envoyer même si un seul secteur est activé (AND SECTEURS NON).

### 4.3.2.8 Contrôle de la ligne téléphonique

Si l'option est activée, le contrôle de la ligne téléphonique est réalisé à chaque changement d'état du système (conformément au mode choisi) puis toutes les 15 minutes.

- Le contrôle est réalisé en commutant la ligne téléphonique et en vérifiant la tonalité de libre : si la tonalité de libre est détectée, la ligne est immédiatement mise en repos.
- En cas d'absence de tonalité de libre, la ligne reste commutée pendant environ 1,5 minutes. Dans cet intervalle, toutes les 30 secondes une recherche de tonalité est effectuée, et cela à 4 reprises maximum. Si à la quatrième tentative la tonalité est toujours absente, l'évènement est mémorisé aussi bien dans la mémoire temporaire que dans l'historique des évènements, les sorties programmées comme contrôle de ligne sont activées et, si le contrôle de ligne est activé, une alarme d'effraction est également déclenchée.

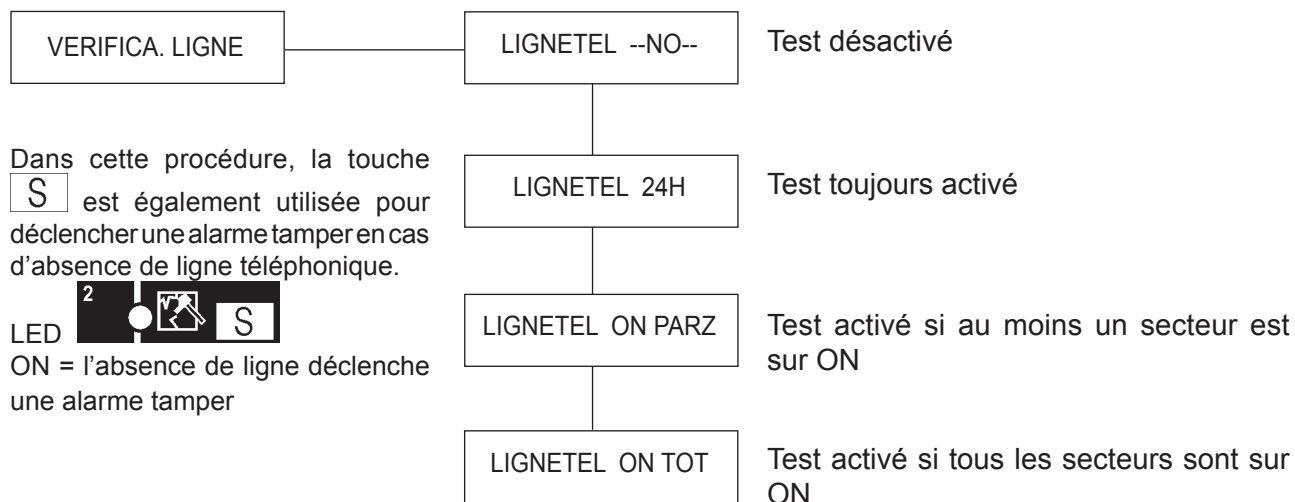

Même s'il n'y a pas de sortie dédiée au contrôle de la ligne et que l'alarme tamper n'est pas programmée, l'absence de ligne est mémorisée dans l'historique des évènements et dans la mémoire temporaire (Chk lign tél —NON—). En appuyant sur la touche **TOTAL** on quitte le menu et on sauvegarde les modifications.

### 4.3.2.9 Paramètres téléphoniques vocaux

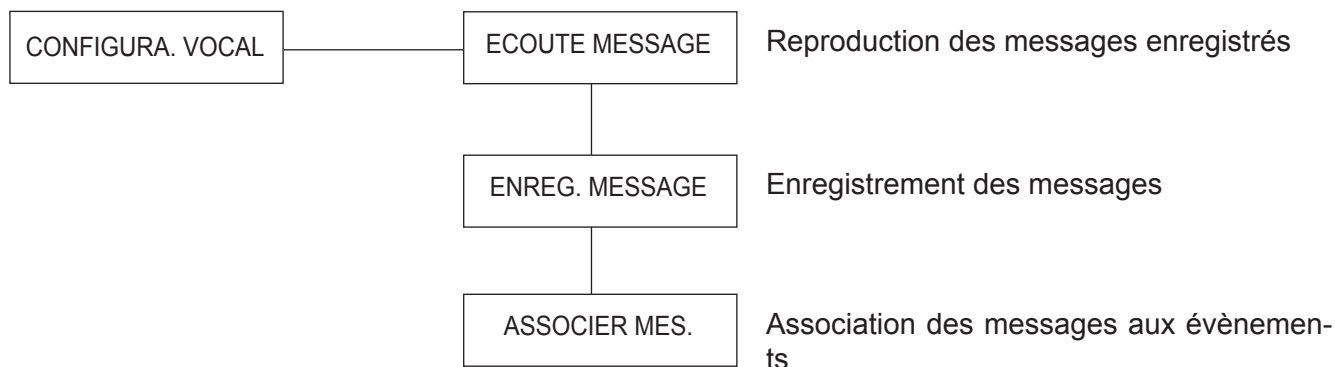

## ÉCOUTE DES MESSAGES ENREGISTRÉS

Pour écouter les messages enregistrés, procéder comme suit :

- Sélectionner dans le menu l'option « Écoute des messages » ;
- Au moyen des flèches, sélectionner le message que l'on souhaite écouter ;
- Confirmer avec la touche ENTER.

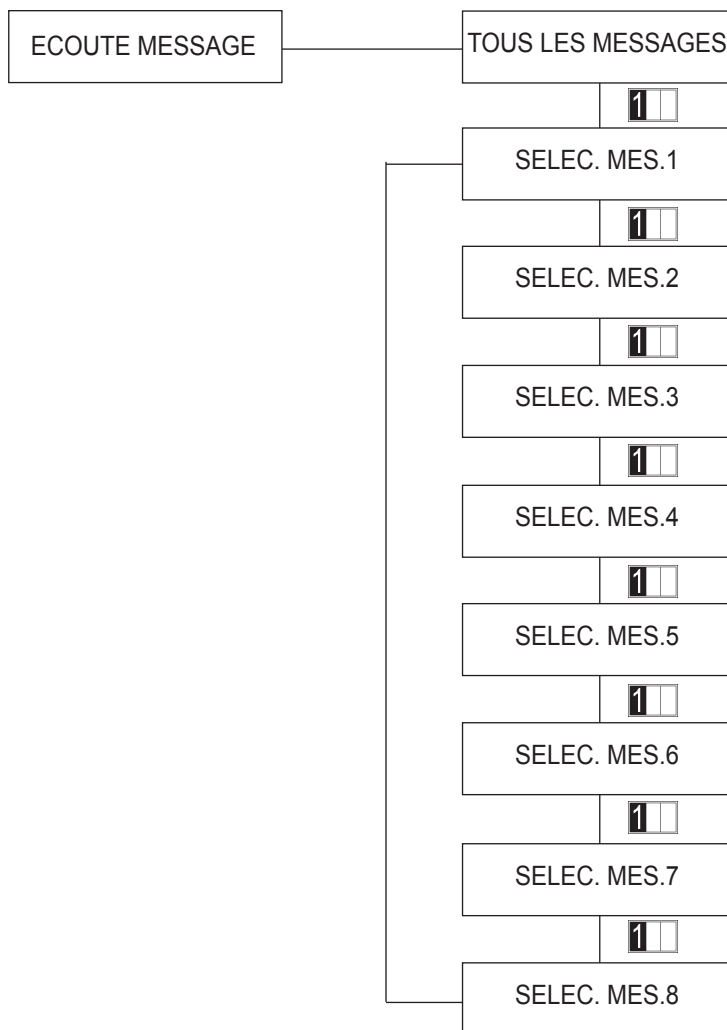

Il est possible d'écouter tous les messages automatiquement en appuyant sur ENTER une fois sélectionnée l'option « Tous les messages » dans le menu. Cette option apparaît seulement au premier accès. Il est ensuite possible de ne sélectionner qu'un message spécifique.

## ENREGISTREMENT DES MESSAGES

Pour enregistrer les messages, procéder comme suit :

- Sélectionner dans le menu l'option « Enregistrement des messages » ;
- Au moyen des flèches, sélectionner le message que l'on souhaite enregistrer ;
- Confirmer avec la touche ENTER.

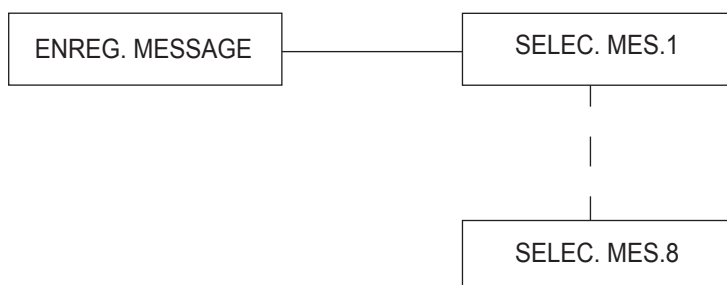

Après avoir confirmé avec la touche ENTER, on dispose d'environ 7 secondes pour enregistrer un message. Une fois ce délai écoulé, l'avertisseur sonore émet un double bip d'avertissement. Le démarrage de l'enregistrement est signalé par l'émission d'un bip en provenance de la centrale. L'enregistrement du message peut être interrompu avant la fin en appuyant sur la touche ENTER. L'interruption sera signalée par un bip de confirmation de l'avertisseur sonore.

## ASSOCIATION MESSAGES/ÉVÈNEMENTS

Par cette procédure, il est possible d'associer librement un évènement au message désiré. On a 13 évènements gérés pour les numéros de téléphone de type vocal associables aux 8 messages disponibles. Par conséquent, il est possible par exemple d'enregistrer un message général de panne du système et de l'associer à toutes les situations de panne (panne générale, batterie faible, absence de tension secteur), ou encore d'enregistrer uniquement les messages relatifs aux évènements du système en fonction de sa configuration. Le tableau suivant montre les évènements gérés pour les numéros de téléphone de type vocal, la visualisation correspondante sur l'afficheur et le numéro de message associé par défaut.

ÉVÈNEMENT	VISUALISATION SUR L'AFFICHEUR	MESSAGE ASSOCIÉ
00 - Message de base	Mes. Base	1
01 - Alarme intrusion	VOL	2
02 - Alarme effraction	SABOTAGE	3
03 - Alarme panique	PANIQUE	4
04 - Alarme Technique	TECHNOL.	5
05 - Alarme incendie	INCENDIE	6
06 - Panne générale	PANNE	7
07 - Absence de tension 230 V	MAIN F.	7
08 - Rétabliss. tension 230 V	230V OK	8
09 - Batterie déchargée	BATT LOW	7
10 - Batterie rechargée	BATT OK	8
11 - Activation du système	M.E. SERV.	1
12 - Désactivation du système	M.H. SERV.	1
13 - Appel de test	APP. TEST	1

## PROCÉDURE D'ASSOCIATION MESSAGES/ÉVÈNEMENTS

Sélectionner l'option « Association messages » et confirmer avec ENTER :

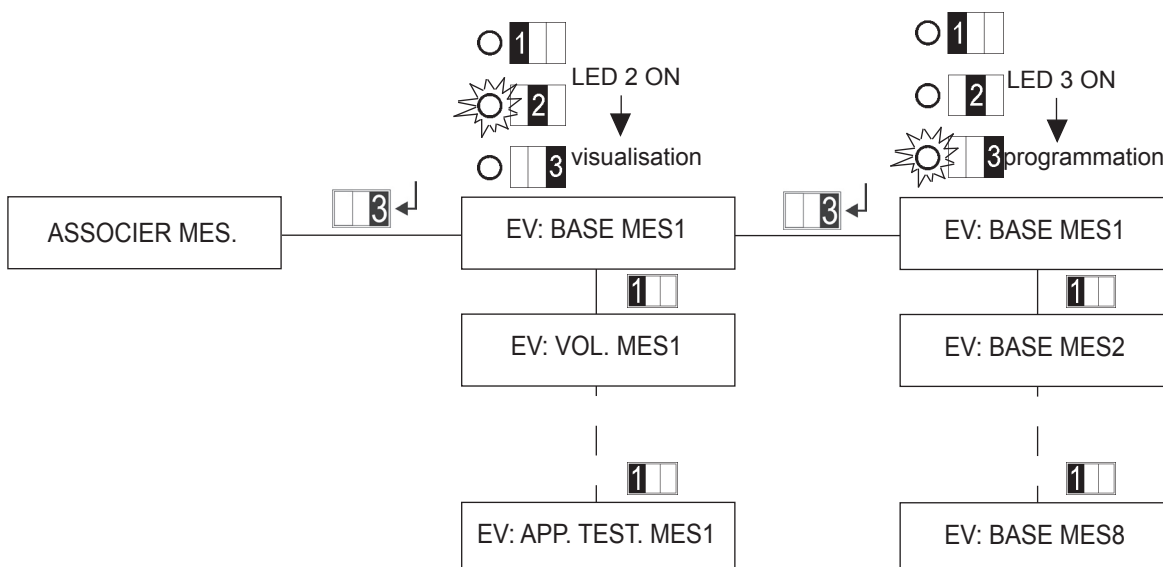

Sur le côté gauche de l'afficheur est reporté l'évènement, tandis que sur le côté droit est visualisé le numéro de message associé. Avec les flèches, sélectionner l'évènement à modifier et appuyer sur la touche ENTER. La LED S2 s'éteint et la LED S3 s'allume (accès au mode programmation). Sélectionner avec les flèches le numéro de message à associer avec l'évènement visualisé et appuyer sur ENTER pour confirmer. Répéter la procédure pour les autres évènements. En appuyant sur ESC on quitte le menu en sauvegardant les modifications apportées (l'avertisseur sonore émet un bip de confirmation de la sauvegarde).



### 4.3.2.10 Choix des protocoles numériques

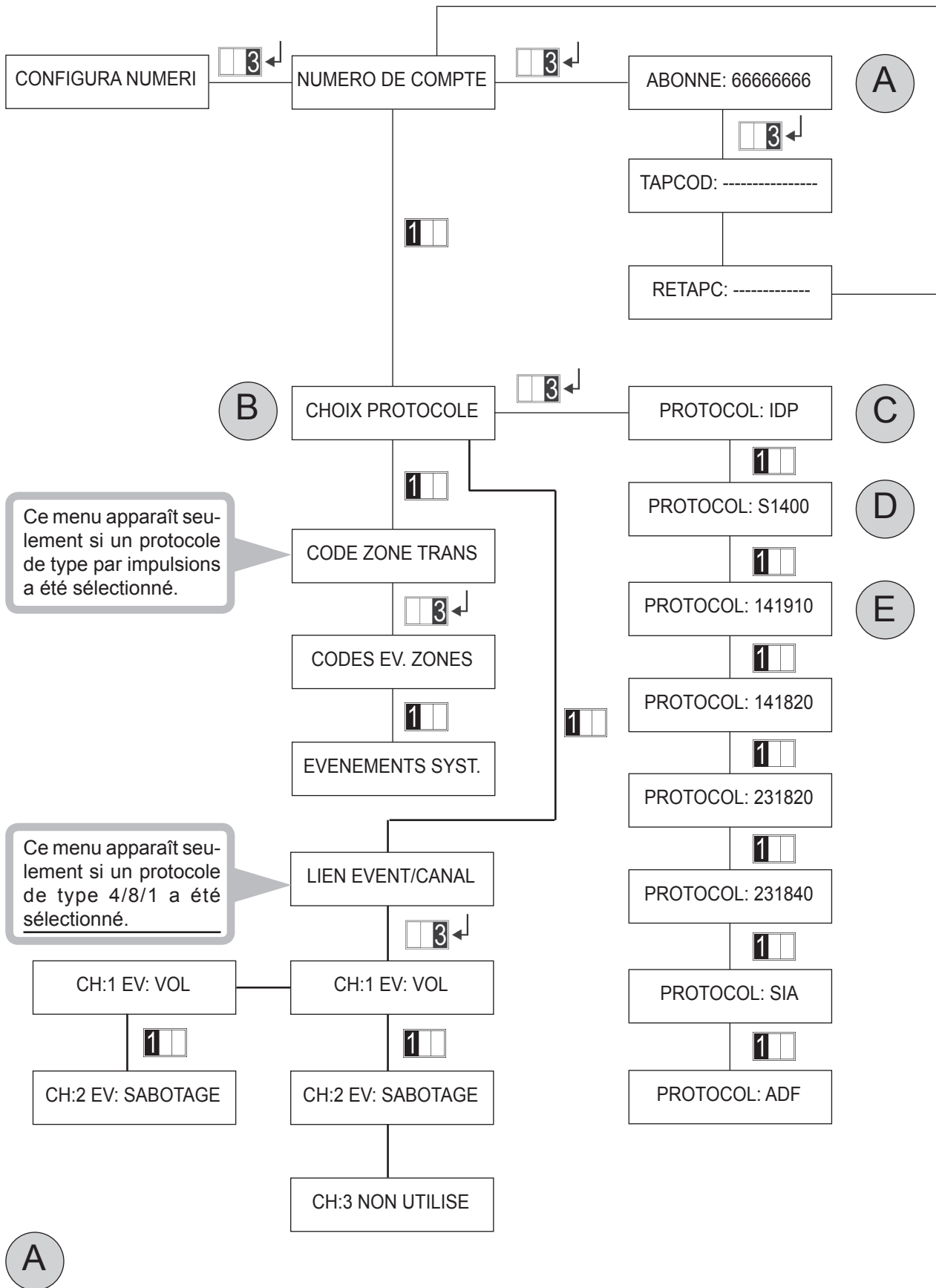

#### Programmation du code système

Il y a 2 codes système composés de 8 chiffres. Le premier code est le code de télégestion (par défaut 66666666), le second code est pour l'activation de la centrale de réception FAST LINK (par défaut 55555555).



## B

### Choix du protocole numérique

Cette procédure permet de programmer le type de protocole à utiliser (pour les numéros de téléphone définis de type NUMÉRIQUE) pour l'échange des données avec un centre de télésurveillance. Le tableau suivant illustre les protocoles gérables par la centrale et la compatibilité correspondante avec ceux qui sont les plus utilisés. Sélectionner parmi ceux-ci celui qui est compatible avec le centre numérique avec lequel effectuer la liaison.

	NOM	TYPE	HANDSH	DATA	BAUD	FORMAT
0	ADF	DTMF				4/8/1
1	IDP	DTMF				POINT À POINT
2	S1400	DTMF				4/8/1
3	141910	PAR IMPULSION	1400 Hz	1900 Hz	10 bps	3/1, 4/1 (ou 3/2), 4/2, Standard, Extended, avec ou sans parité Ademco Slow, Silent Night Slow.
4	141820	PAR IMPULSION	1400 Hz	1800 Hz	20 bps	3/1, 4/1 (ou 3/2), 4/2, Standard, Extended, avec ou sans parité Silent Night Fast.
5	231820	PAR IMPULSION	2300 Hz	1800 Hz	20 bps	3/1, 4/1 (ou 3/2), 4/2, Standard, Extended, avec ou sans parité SESCOA, Franklin, DCI, Vertex.
6	231840	PAR IMPULSION	2300 Hz	1800 Hz	40 bps	3/1, 4/1 (ou 3/2), 4/2, Standard, Extended, avec ou sans parité Radionics.
7	SIA	FSK	2300 Hz	1800 Hz	40 bps	POINT À POINT

Pour le clavier KP106D :

Les LED  et  visualisent les options relatives aux protocoles par impulsions selon la codification suivante :

 off = format standard

 on = format étendu

 off = sans parité

 on = avec parité

## C

### Protocole IDP

En sélectionnant le protocole IDP des codes prédéfinis sont envoyés, relatifs aux zones et aux événements du système ; par conséquent, ce protocole ne nécessite aucune programmation.

CENTRALE		EXTENSION		LECTEURS		CLAVIERS	
NUMÉRO DE ZONE	CODE DE ZONE	NUMÉRO DE ZONE	CODE DE ZONE	NUMÉRO DE ZONE	CODE DE ZONE	NUMÉRO DE ZONE	CODE DE ZONE
ZONE 01	001	ZONE 11	011	ZONE A1	161	ZONE B1	177
ZONE 02	002	ZONE 12	012	ZONE A2	162	ZONE B2	178
ZONE 03	003	ZONE 13	013	ZONE A3	163	ZONE B3	179
ZONE 04	004	ZONE 14	014	ZONE A4	164	ZONE B4	180
		ZONE 15	015	ZONE A5	165	ZONE B5	181
		ZONE 16	016	ZONE A6	166	ZONE B6	182
		ZONE 17	017	ZONE A7	167	ZONE B7	183
		ZONE 18	018	ZONE A8	168	ZONE B8	184

Le code d'IDENTIFICATION DE ZONE est précédé d'un code qui identifie le type d'ÉVÈNEMENT D'ALARME.

ÉVÈNEMENT D'ALARME	CODE D'ÉVÈNEMENT	CODE DE ZONE
Évènement d'ALARME INCENDIE	110	XXX
Évènement PANIQUE	120	XXX
Évènement INTRUSION	130	XXX
SABOTAGE/TAMPER	137	XXX
TECHNIQUE	150	XXX

Le code d'identification de la zone prend la valeur 000 pour les événements généraux du système, tandis que pour les événements d'activation/désactivation indiquera l'opérateur.

ÉVÈNEMENT GÉNÉRAL	CODE EVENEM.	CODE ZONE
ÉVÈNEMENT DE PANNE SYSTÈME	300	000
Évènement ABSENCE/PRÉSENCE DE TENSION	301	000
Évènement BATTERIE FAIBLE/ BATTERIE OK	302	000
Évènement ON/OFF total	400	ccc
Évènement ON/OFF partiel	400	ccc
ON / OFF avec zones exclues	400	ccc
Évènement TEST de Transmission	602	000
Évènement de test cyclique	602	000

CHAMP "ccc"	
000	Code installateur
001	Code MASTER
002	Utilisateur 2
003	Utilisateur 3
004	Utilisateur 4
005	Utilisateur 5
006	Utilisateur 6
007	Utilisateur 7
008	Utilisateur 8
009	Clé mécanique
010	Non utilisé
011	Clé 1
012	Clé 2
013	Clé 3
014	Clé 4
015	Clés de 5 à 50

## D

### Protocole S1400

En sélectionnant le protocole S1400 le format 4/8/1 est envoyé, où 4 désigne le numéro des chiffres du code du système pour le centre de télésurveillance, exprimé en décimal (0-9), envoyés à chaque connexion, 8 désigne les canaux transférés au centre à chaque connexion, et 1 désigne le canal qui indique l'état du système. Ce format est envoyé à chaque connexion quelle que soit la raison de la transmission.

## E

### Informations générales concernant les protocoles de type par impulsions.

Avec les protocoles de type par impulsions, il est possible d'envoyer les formats suivants : formats 3/1, 3/2, 4/1 et 4/2 où le premier chiffre représente le code du système pour le centre de télésurveillance exprimé en hexadécimal et le second chiffre représente le code de l'évènement transférable au centre à chaque connexion. Pour ces protocoles, il est également possible de définir le type de format : standard ou étendu, avec ou sans parité.

Cette programmation s'effectue au moment de choisir le protocole de transmission à l'aide des touches **A** e

**S**.



OFF = format standard  
ON = format étendu



OFF = sans parité  
ON = avec parité

Utiliser le pavé numérique pour les chiffres de 0 à 9 :

touche **A** pour 0 (zero)

touche **S** pour B

touche **C\*\*** pour C

touche **O** pour D

touche **E** pour E

touche **F** pour F

## EXEMPLES DE PROGRAMMATION

- Le tableau illustre comment programmer le code du système et le code d'évènement pour satisfaire les divers formats en fonction des exigences du centre de réception.

	CODE SYSTEME	ÉVÈNEM.	LE CENTRE RECEVRA
Format 3+1, Code système 123, Évènement 5	00000123	50 o 05	123 5
Format 3+2, Code système 123, Évènement 50	00000123	5A	123 50
Format 4+1, Code système 5607, Évènement 2	000056A7	20 o 02	5607 2
Format 4+2, Code système 1234, Évènement 45	00001234	45	1234 45

Le chiffre 0 n'est pas transmis. Pour transmettre le chiffre 0, il est nécessaire de le programmer comme A.

## Programmer les codes impulsifs

Programmation des codes par zone

Event Type

Le message suivant apparaît sur l'afficheur :

Zxx ttttttt ssee

Où :

Zxx numéro de la zone en question

ttttttt type d'entrée en question

ssee code de début et fin de l'évènement

Avec les touches **1** et **2**<sup>▲</sup>, il est possible de consulter en avant ou en arrière toutes les entrées présentes dans le système programmées dans la typologie sélectionnée. Pour modifier le code actuellement assigné, appuyer sur la touche **3**<sup>↓</sup>, le champ (ssee) devient (—) et saisir avec les touches numériques le code désiré. Appuyer sur la touche **F** pour confirmer les programmations et sortir du menu.

## Programmation des codes par évènement

Évèn. du système

Le message suivant apparaît sur l'afficheur :

GE eeeeeeee ssee

Où :

GE Évènement général

eeeeeeee Évènement en cours de programmation

ssee Code de début et fin de l'évènement

Avec les touches **1** et **2**<sup>▲</sup>, il est possible de consulter en avant ou en arrière tous les possibles évènements prévus et les codes assignés correspondants. Pour modifier le code actuellement assigné, appuyer sur la touche **3**<sup>↓</sup>, le champ (ssee) devient (—) et saisir avec les touches numériques le code désiré (toujours composé de 4 chiffres). En appuyant sur la touche, le champ (ssee) devient (FFFF). En appuyant sur la touche **F**, le champ (ssee) devient (FFFF).

## LISTE DES ÉVÈNEMENTS GÉRÉS POSSIBLES

00 INTRUSION	07 ON/OFF TOTAL
01 TECHNIQUE	08 ON/OFF PARTIEL
02 INCENDIE	09 ON/OFF AVEC ZONES EXCLUES
03 PANIQUE SILENCIEUX	10 ABSENCE/PRÉSENCE DE TENSION SECTEUR
04 PANIQUE AVEC SIRÈNES	11 BATTERIE FAIBLE/ BATTERIE OK
05 PANNE	12 TEST TRANSMISSION
06 SABOTAGE	13 TEST CYCLIQUE

### 4.3.2.11 Réglage des paramètres modem

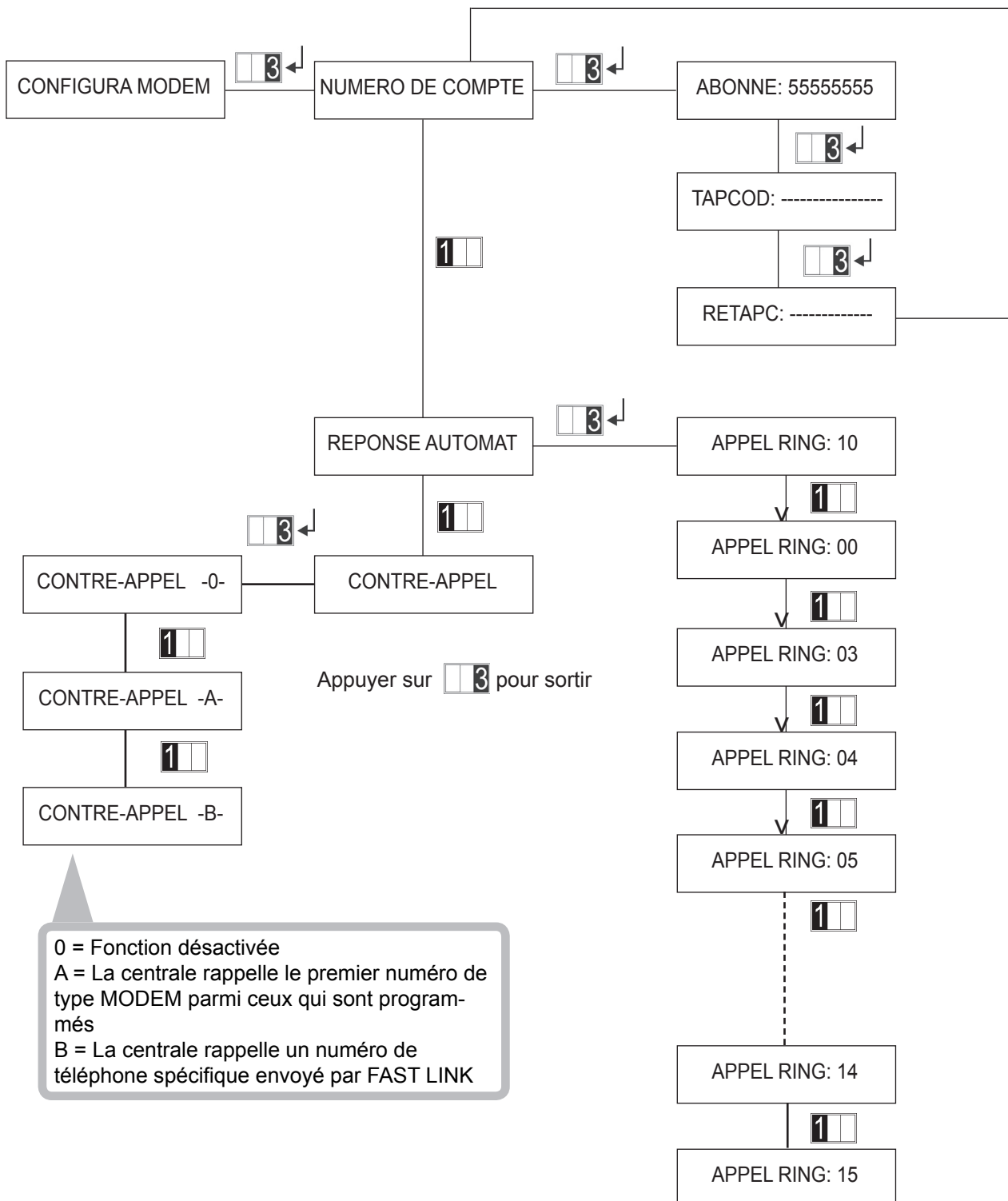

## 6.0 CARACTÉRISTIQUES TECHNIQUES

Tension nominale d'alimentation .....	230V~ 50Hz +10 -15%
Absorption max. de courant .....	125mA
Absorption de la carte de la centrale de 12 V —..	50 mA en repos avec entrées équilibrées 70 mA avec entrées NF 85 mA avec entrées NC et relais excité
Tension de fonctionnement de la centrale .....	de 10.5 V à 15 V—
Tension nominale de sortie.....	13,8 V— (à la sortie des câbles de la batterie)
Courant max. fourni .....	1 A (consommation de la centrale comprise)
Ondulation max. ....	230 mV p.p. avec I=1 A
Courant disponible pour les dispositifs ext. ....	100 mA (pour 12 heures d'autonomie)
Accumulateur assigné .....	12V— 2.2Ah
Tamper anti-effraction.....	1A@24V—
Température de fonctionnement déclarée .....	-10 °C ÷ +55 °C
Longueur max. de la ligne série centrale-périphériques...	500 mètres (câble 2x0.75 pour alim + 2 x 0.22 x données)
Courant max. des sorties électriques .....	10mA
Temps d'entrée min/max .....	de 0 s à 90 s par pas de 10
Temps de sortie .....	égal au temps d'entrée + 10 s
Temps d'alarme relais .....	Programmable de 30 s à 9 min
Signalisation visuelle de panne (LCD - afficheur à cristaux liquides) et électrique pour batterie centrale déchargée, fusibles (F1 uniquement), alimentation extension insuffisante	
Temps d'alarme des sorties progr. panne .....	tant que la panne demeure
Seuil batterie déchargée .....	11.2V— ± 5%
Test batterie automatique .....	en cas d'absence de tension secteur
Indice de protection de l'emballage .....	IP30/IK02



**ELKRON**



ELKRON S.p.A.  
Via Carducci, 3 - 10092 Beinasco (TO)  
Tel +39(0)11.3986711 Fax +39(0)113499434  
www.elkron.it mailto: info@elkron.it

